

INHALTSVERZEICHNIS

1	Typen.....	2
2	Typenschlüssel.....	2
3	ASGP-40	
3.1	Technische Daten	3
3.2	Kräfte, Momente, Greifkraftdiagramm	4
3.3	Abmessungen	4
4	ASGP-50	
4.1	Technische Daten	5
4.2	Kräfte, Momente, Greifkraftdiagramm	6
4.3	Abmessungen	6
5	ASGP-63	
5.1	Technische Daten	7
5.2	Kräfte, Momente, Greifkraftdiagramm	8
5.3	Abmessungen	8
6	ASGP-80	
6.1	Technische Daten	9
6.2	Kräfte, Momente, Greifkraftdiagramm	10
6.3	Abmessungen	10
7	ASGP-100	
7.1	Technische Daten	11
7.2	Kräfte, Momente, Greifkraftdiagramm	12
7.3	Abmessungen	12
8	ASGP-125	
8.1	Technische Daten	13
8.2	Kräfte, Momente, Greifkraftdiagramm	14
8.3	Abmessungen	14
9	ASGP-160	
9.1	Technische Daten	15
9.2	Kräfte, Momente, Greifkraftdiagramm	16
9.3	Abmessungen	16
10	ASGP-200	
10.1	Technische Daten	17
10.2	Kräfte, Momente, Greifkraftdiagramm	18
10.3	Abmessungen	10
11	Lieferumfang und Zubehör	19
12	Staubdichtabdeckungen	20

CONTENTS

1	Types.....	2
2	Type codes.....	2
3	ASGP-40	
3.1	Technical data.....	3
3.2	Forces, Torsion Torques, Gripping Diagram	4
3.3	Dimensions.....	4
4	ASGP-50	
4.1	Technical data.....	5
4.2	Forces, Torsion Torques, Gripping Diagram	6
4.3	Dimensions.....	6
5	ASGP-63	
5.1	Technical data.....	7
5.2	Forces, Torsion Torques, Gripping Diagram	8
5.3	Dimensions.....	8
6	ASGP-80	
6.1	Technical data.....	9
6.2	Forces, Torsion Torques, Gripping Diagram	10
6.3	Dimensions.....	10
7	ASGP-100	
7.1	Technical data.....	11
7.2	Forces, Torsion Torques, Gripping Diagram	12
7.3	Dimensions.....	12
8	ASGP-125	
8.1	Technical data.....	13
8.2	Forces, Torsion Torques, Gripping Diagram	14
8.3	Dimensions.....	14
9	ASGP-160	
9.1	Technical data.....	15
9.2	Forces, Torsion Torques, Gripping Diagram	16
9.3	Dimensions.....	16
10	ASGP-200	
10.1	Technical data.....	17
10.2	Forces, Torsion Torques, Gripping Diagram	18
10.3	Dimensions.....	18
11	Scope of supply and accessories.....	19
12	Dustproof covers.....	20

Technische Änderungen vorbehalten. Alle Angaben ohne Gewähr. Alle Rechte liegen bei der ASUTEC GmbH.
 Subject to technical modifications. No responsibility is accepted for the accuracy of this information. All rights are reserved by ASUTEC GmbH.

1 TYPEN

1 TYPES



2 TYPENSCHLÜSSEL

2 TYPE CODES

ASGP	- 40 - 50 - 63 - 80 - 100 - 125 - 160 - 200	- - NC - NO	- - F - N	- - SD	- XXX																																				
<p>Typ / Type Parallelgreifer, pneumatisch betätigt Parallel gripper, pneumatically actuated</p> <p>Baugröße / Size Die Baugrößen der Parallelgreifer sind angelehnt an die Zentrischgreifer und bedeuten dort die Flanschgröße. Ein Parallelgreifer in einer bestimmten Baugröße hat die gleichen Greiferbacken und Backenhub wie ein Zentrischgreifer in gleicher Baugröße. The sizes of the parallel grippers are based on the centric grippers and mean the flange size there. A parallel gripper in a certain size has the same gripper jaws and jaw stroke as a centric gripper in the same size.</p> <p>Greifkraftsicherung / Gripping force maintenance - = ohne Greifkraftsicherung - = Without gripping force maintenance - NC = Feder schließt den Greifer - NC = With gripping force maintenance for closing - NO = Feder öffnet den Greifer - NO = With gripping force maintenance for opening</p> <p>Greiferbackenhub / Gripper jaw stroke Weniger Greiferbackenhub → Höhere Greifkraft Less gripper jaw stroke → higher gripping force</p> <table border="1"> <tr> <td>ASGP</td> <td>- 40</td> <td>- 50</td> <td>- 63</td> <td>- 80</td> <td>-100</td> <td>-125</td> <td>- 160</td> <td>- 200</td> </tr> <tr> <td>-</td> <td>2,5 mm</td> <td>4 mm</td> <td>6 mm</td> <td>8 mm</td> <td>10 mm</td> <td>13 mm</td> <td>16 mm</td> <td>(25 mm)</td> </tr> <tr> <td>- F</td> <td>-</td> <td>2 mm</td> <td>3 mm</td> <td>4 mm</td> <td>5 mm</td> <td>6 mm</td> <td>8 mm</td> <td>14 mm</td> </tr> <tr> <td>- N</td> <td>-</td> <td>-</td> <td>-</td> <td>-</td> <td>-</td> <td>-</td> <td>-</td> <td>21 mm</td> </tr> </table> <p>Staubdichtausführung / Dustproof version - = Standardausführung - = Standard version - SD = In Staubdichtausführung - SD = Dustproof version</p> <p>Nummer / Number Spezifische Nummer der Geräteausführung Specific device number</p>						ASGP	- 40	- 50	- 63	- 80	-100	-125	- 160	- 200	-	2,5 mm	4 mm	6 mm	8 mm	10 mm	13 mm	16 mm	(25 mm)	- F	-	2 mm	3 mm	4 mm	5 mm	6 mm	8 mm	14 mm	- N	-	-	-	-	-	-	-	21 mm
ASGP	- 40	- 50	- 63	- 80	-100	-125	- 160	- 200																																	
-	2,5 mm	4 mm	6 mm	8 mm	10 mm	13 mm	16 mm	(25 mm)																																	
- F	-	2 mm	3 mm	4 mm	5 mm	6 mm	8 mm	14 mm																																	
- N	-	-	-	-	-	-	-	21 mm																																	

Technische Änderungen vorbehalten. Alle Angaben ohne Gewähr. Alle Rechte liegen bei der ASUTEC GmbH.
Subject to technical modifications. No responsibility is accepted for the accuracy of this information. All rights are reserved by ASUTEC GmbH.

3 ASGP-40

 3.1 TECHNISCHE DATEN
 TECHNICAL DATA

	 ASGP-40	 ASGP-40-NC	 ASGP-40-NO
Integrierte Feder Integrated spring	Keine Feder No spring	Feder zum Schließen des Greifers Spring for closing the gripper	Feder zum Öffnen des Greifers Spring for opening the gripper
Hub je Backe Stroke per jaw	$s = 2,5 \text{ mm}$	$s = 2,5 \text{ mm}$	$s = 2,5 \text{ mm}$
Greifkraft Schließen (6 bar) ¹⁾ Gripping force closing (6 bar) ¹⁾	$F_{Gc} = 135 \text{ N}$	$F_{Gc} = 185 \text{ N}$	-
Greifkraft Öffnen (6 bar) ¹⁾ Gripping force opening (6 bar) ¹⁾	$F_{Go} = 145 \text{ N}$	-	$F_{Go} = 195 \text{ N}$
Greifkraft durch Feder ¹⁾ Gripping force by spring ¹⁾	-	$F_{Gs} = 50 \text{ N}$	$F_{Gs} = 50 \text{ N}$
Betriebsdruck ²⁾ Operating pressure ²⁾	$p_{min} = 3 \text{ bar}$ $p_{max} = 8 \text{ bar}$	$p_{min} = 4 \text{ bar}$ $p_{max} = 8 \text{ bar}$	$p_{min} = 4 \text{ bar}$ $p_{max} = 8 \text{ bar}$
Zylindervolumen Doppelhub ³⁾ Cylinder volume - double stroke ³⁾	$V = 2,9 \text{ cm}^3$	$V = 5,2 \text{ cm}^3$	$V = 6,4 \text{ cm}^3$
Betriebstemperatur Operating temperature	$T_{min} = 5^\circ\text{C}$ $T_{max} = 80^\circ\text{C}$	$T_{min} = 5^\circ\text{C}$ $T_{max} = 80^\circ\text{C}$	$T_{min} = 5^\circ\text{C}$ $T_{max} = 80^\circ\text{C}$
Zeit zum Öffnen / Schließen ⁴⁾ Time for opening / closing ⁴⁾	$t_o = 0,03 \text{ s}$ $t_c = 0,03 \text{ s}$	$t_o = 0,04 \text{ s}$ $t_c = 0,02 \text{ s}$	$t_o = 0,02 \text{ s}$ $t_c = 0,04 \text{ s}$
Wiederholgenauigkeit +/- ⁵⁾ Repeatability +/- ⁵⁾	0,01 mm	0,01 mm	0,01 mm
Maximale Länge der Greiffinger Max. length of gripper fingers	$L_{Fmax} = 57,5 \text{ mm}$	$L_{Fmax} = 52,5 \text{ mm}$	$L_{Fmax} = 52,5 \text{ mm}$
Zulässige Masse je Greiffinger Permitted mass per gripper finger	$m_f = 100 \text{ g}$	$m_f = 100 \text{ g}$	$m_f = 100 \text{ g}$
Gewicht des Greifers ⁶⁾ Weight of the gripper ⁶⁾	$m = 81 \text{ g}$	$m = 98 \text{ g}$	$m = 96 \text{ g}$

1) Die angegebene Greifkraft beim Schließen und beim Öffnen basiert bei der Baugröße ASGP-40 auf einem Greifabstand $L = 20 \text{ mm}$ (siehe Bild und Diagramm unterhalb).

Alle angegebenen Greifkräfte sind die Summen jener Einzelkräfte, die auf die Greiffinger wirken.

The specified gripping force for closing and opening is based on a gripping distance $L = 20 \text{ mm}$ for gripper size ASGP-40 (see picture and diagram below).

All specified gripping forces are the sums of those individual forces acting on the gripper fingers.

2) Der Nennbetriebsdruck beträgt 6 bar.

The Nominal operating pressure is 6 bar (87 PSI)

3) Der angegebene Wert bezieht sich auf den Greifer. Der Luftverbrauch wird besonders bei kleinen Greifern maßgeblich von dem Querschnitt und der Länge der Druckluftzuleitung beeinflusst.

The stated value refers to the gripper itself. The air consumption is affected especially in small grippers significantly from the cross-section and the length of the compressed air supply line.

4) Diese Zeit bezieht sich auf die Bewegung der Greiferbacken. Sonstige Zeiten wie Ventilschaltzeiten, Schlauchbefüllungszeiten oder Reaktionszeiten der Steuerung sind nicht berücksichtigt.

This time refers to the movement of the gripper jaws. Other times like Valve switching times, hose filling times or reaction times of the controller are not included.

5) Dieser Wert definiert die Streuung der Greiferbacken-Endlagenstellungen unter konstanten Bedingungen bei 100 aufeinanderfolgenden Hübten in Bewegungsrichtung der Greiferbacken.

This value defines the scattering of the gripper jaws end positions under constant conditions with 100 consecutive strokes in the direction of movement of the gripper jaws.

6) Das angegebene Gewicht bezieht sich auf den Greifer mit Zentrierhülsen, ohne Befestigungsschrauben.

The stated weight refers to the gripper with centering sleeves, without mounting screws.

7) Die nachfolgend angegebenen zulässigen Momente und die Kraft F_z dürfen gemeinsam auftreten, gelten im statischen Zustand - je Greiferbacke.

Das Moment M_y darf zusätzlich zu dem durch die Greifkraft erzeugten Moment wirken.

The specified permissible torques and the force given below may occur together, apply in the static condition - per gripper jaw.

The torque M_y may be in addition to the torque generated by the gripping force.

3.2 KRÄFTE, MOMENTE, GREIFKRAFTDIAGRAMM ASGP-40

3.2 FORCES, TORQUES, GRIPPING DIAGRAM ASGP-40

ASGP-40
ASGP-40-NC
ASGP-40-NO

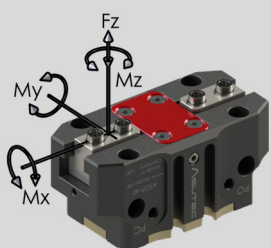

$M_x = 10 \text{ Nm}$ γ
 $M_y = 12 \text{ Nm}$ γ
 $M_z = 7,5 \text{ Nm}$ γ
 $F_z = 260 \text{ N}$ γ

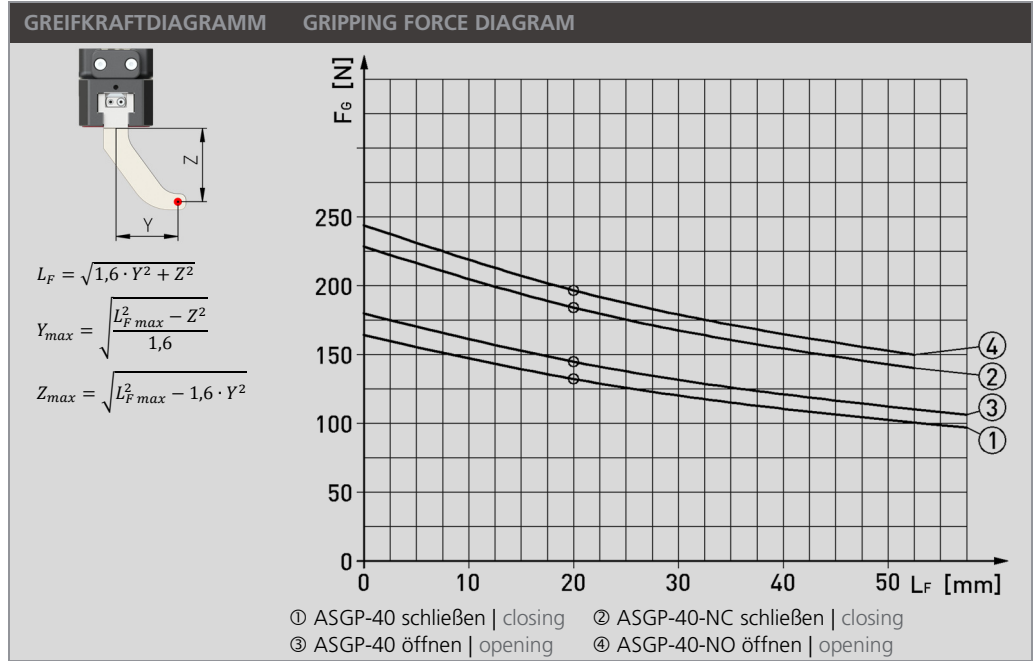

3.3 ABMESSUNGEN ASGP-40

3.3 DIMENSIONS ASGP-40

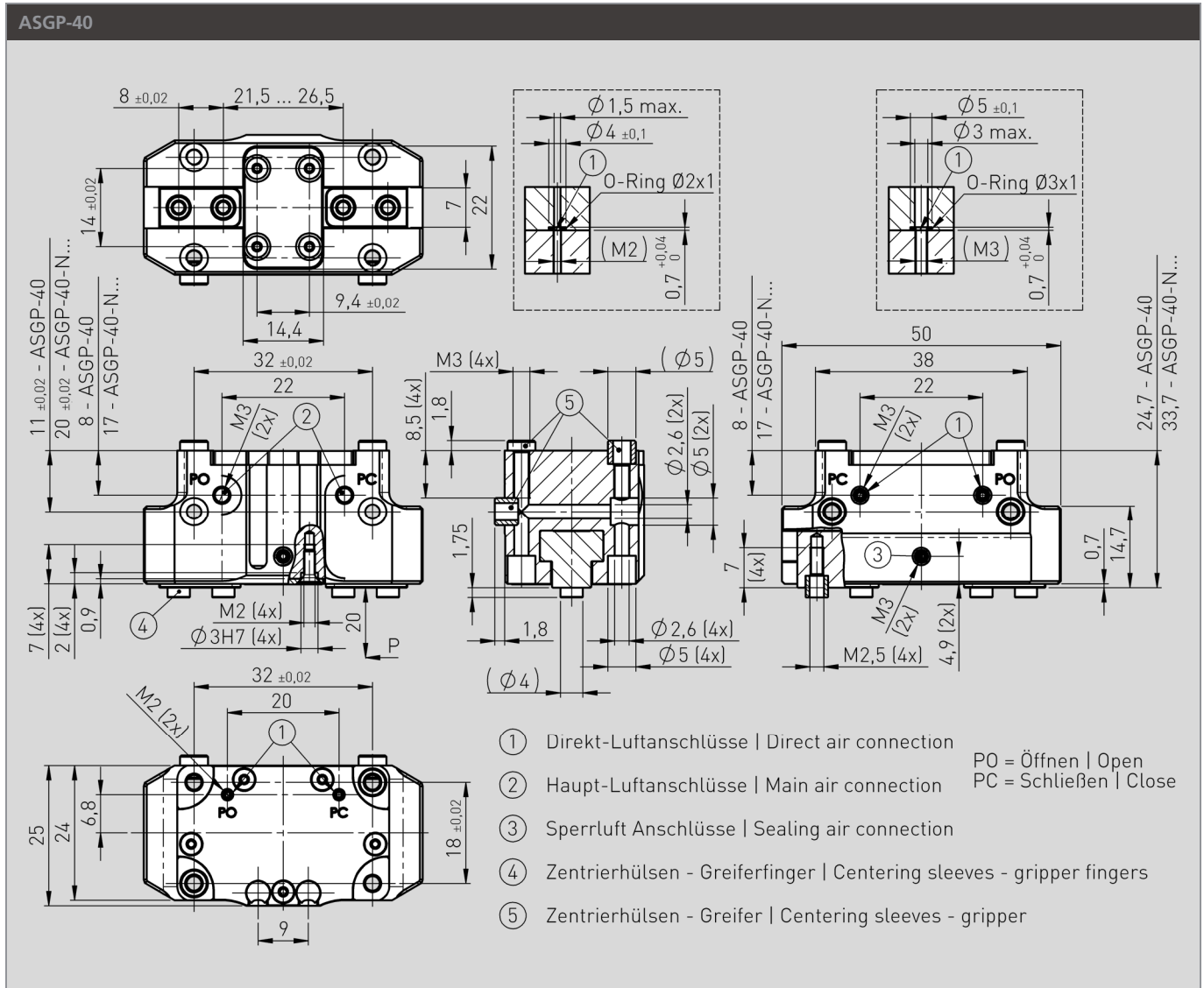

Technische Änderungen vorbehalten. Alle Angaben ohne Gewähr. Alle Rechte liegen bei der ASUTEC GmbH.
Subject to technical modifications. No responsibility is accepted for the accuracy of this information. All rights are reserved by ASUTEC GmbH.

4 ASGP-50

 4.1 TECHNISCHE DATEN
 TECHNICAL DATA

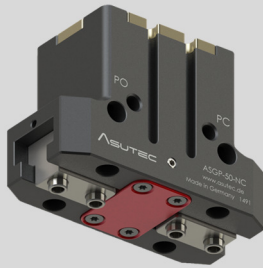
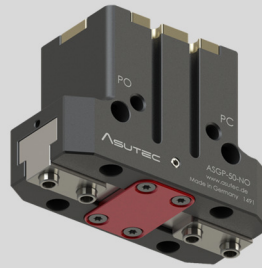
						
	ASGP-50	ASGP-50-F	ASGP-50-NC	ASGP-50-NC-F	ASGP-50-NO	ASGP-50-NO-F
Integrierte Feder Integrated spring	Keine Feder No spring		Feder zum Schließen des Greifers Spring for closing the gripper		Feder zum Öffnen des Greifers Spring for opening the gripper	
Hub je Backe Stroke per jaw	$s = 4 \text{ mm}$	$s = 2 \text{ mm}$	$s = 4 \text{ mm}$	$s = 2 \text{ mm}$	$s = 4 \text{ mm}$	$s = 2 \text{ mm}$
Greifkraft Schließen (6 bar) ¹⁾ Gripping force closing (6 bar) ¹⁾	$F_{Gc} = 190 \text{ N}$	$F_{Gc} = 380 \text{ N}$	$F_{Gc} = 265 \text{ N}$	$F_{Gc} = 535 \text{ N}$	-	
Greifkraft Öffnen (6 bar) ¹⁾ Gripping force opening (6 bar) ¹⁾	$F_{Go} = 210 \text{ N}$	$F_{Go} = 425 \text{ N}$	-		$F_{Go} = 290 \text{ N}$	$F_{Go} = 580 \text{ N}$
Greifkraft durch Feder ¹⁾ Gripping force by spring ¹⁾	-		$F_{Gs} = 75 \text{ N}$	$F_{Gs} = 155 \text{ N}$	$F_{Gs} = 75 \text{ N}$	$F_{Gs} = 155 \text{ N}$
Betriebsdruck ²⁾ Operating pressure ²⁾	$p_{min} = 3 \text{ bar}$ $p_{max} = 8 \text{ bar}$		$p_{min} = 4 \text{ bar}$ $p_{max} = 8 \text{ bar}$		$p_{min} = 4 \text{ bar}$ $p_{max} = 8 \text{ bar}$	
Zylindervolumen Doppelhub ³⁾ Cylinder volume - double stroke ³⁾	$V = 5,9 \text{ cm}^3$		$V = 11 \text{ cm}^3$		$V = 13 \text{ cm}^3$	
Betriebstemperatur Operating temperature	$T_{min} = 5^\circ\text{C}$ $T_{max} = 80^\circ\text{C}$		$T_{min} = 5^\circ\text{C}$ $T_{max} = 80^\circ\text{C}$		$T_{min} = 5^\circ\text{C}$ $T_{max} = 80^\circ\text{C}$	
Zeit zum Öffnen / Schließen ⁴⁾ Time for opening / closing ⁴⁾	$t_o = 0,02 \text{ s}$ $t_c = 0,02 \text{ s}$		$t_o = 0,03 \text{ s}$ $t_c = 0,02 \text{ s}$		$t_o = 0,02 \text{ s}$ $t_c = 0,03 \text{ s}$	
Wiederholgenauigkeit +/- ⁵⁾ Repeatability +/- ⁵⁾	0,01 mm		0,01 mm		0,01 mm	
Maximale Länge der Greiffinger Max. length of gripper fingers	$L_{Fmax} = 72,5 \text{ mm}$		$L_{Fmax} = 67,5 \text{ mm}$		$L_{Fmax} = 67,5 \text{ mm}$	
Zulässige Masse je Greiffinger Permitted mass per gripper finger	$m_F = 180 \text{ g}$		$m_F = 180 \text{ g}$		$m_F = 180 \text{ g}$	
Gewicht des Greifers ⁶⁾ Weight of the gripper ⁶⁾	$m = 160 \text{ g}$		$m = 205 \text{ g}$		$m = 195 \text{ g}$	

- Die angegebene Greifkraft beim Schließen und beim Öffnen basiert bei der Baugröße ASGP-50 auf einem Greifabstand $L = 20 \text{ mm}$ (siehe Bild und Diagramm unterhalb). Alle angegebenen Greifkräfte sind die Summen jener Einzelkräfte, die auf die Greiffinger wirken.
The specified gripping force for closing and opening is based on a gripping distance $L = 20 \text{ mm}$ for gripper size ASGP-50 (see picture and diagram below). All specified gripping forces are the sums of those individual forces acting on the gripper fingers.
- Der Nennbetriebsdruck beträgt 6 bar.
The Nominal operating pressure is 6 bar (87 PSI)
- Der angegebene Wert bezieht sich auf den Greifer. Der Luftverbrauch wird besonders bei kleinen Greifern maßgeblich von dem Querschnitt und der Länge der Druckluftzuleitung beeinflusst. The stated value refers to the gripper itself. The air consumption is affected especially in small grippers significantly from the cross-section and the length of the compressed air supply line.
- Diese Zeit bezieht sich auf die Bewegung der Greiferbacken. Sonstige Zeiten wie Ventilschaltzeiten, Schlauchbefüllungszeiten oder Reaktionszeiten der Steuerung sind nicht berücksichtigt. This time refers to the movement of the gripper jaws. Other times like Valve switching times, hose filling times or reaction times of the controller are not included.
- Dieser Wert definiert die Streuung der Greiferbacken-Endlagenstellungen unter konstanten Bedingungen bei 100 aufeinanderfolgenden Hüb in Bewegungsrichtung der Greiferbacken. This value defines the scattering of the gripper jaws end positions under constant conditions with 100 consecutive strokes in the direction of movement of the gripper jaws.
- Das angegebene Gewicht bezieht sich auf den Greifer mit Zentrierhülsen, ohne Befestigungsschrauben. The stated weight refers to the gripper with centering sleeves, without mounting screws.
- Die nachfolgend angegebenen zulässigen Momente und die Kraft F_z , dürfen gemeinsam auftreten, gelten im statischen Zustand - je Greiferbacke. Das Moment M_y darf zusätzlich zu dem durch die Greifkraft erzeugten Moment wirken.
The specified permissible torques and the force given below may occur together, apply in the static condition - per gripper jaw. The torque M_y may be in addition to the torque generated by the gripping force.

4.2 KRÄFTE, MOMENTE, GREIFKRAFTDIAGRAMM ASGP-50

4.2 FORCES, TORQUES, GRIPPING DIAGRAM ASGP-50

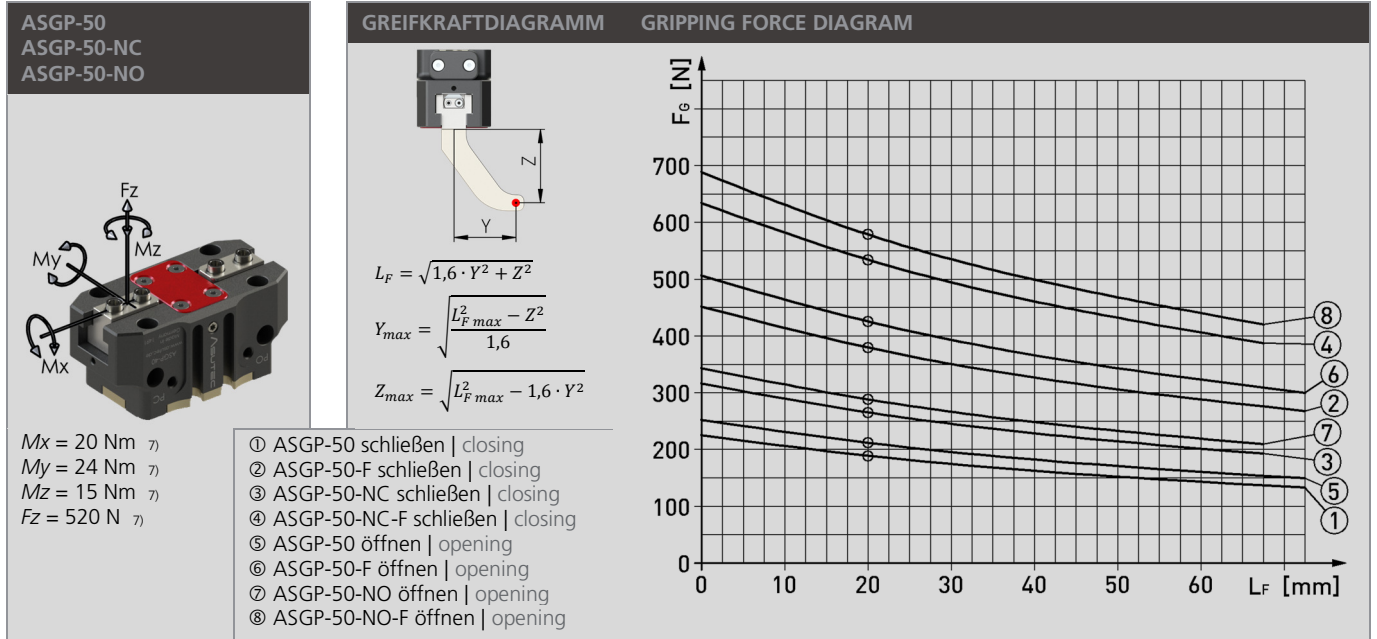

4.3 ABMESSUNGEN ASGP-50

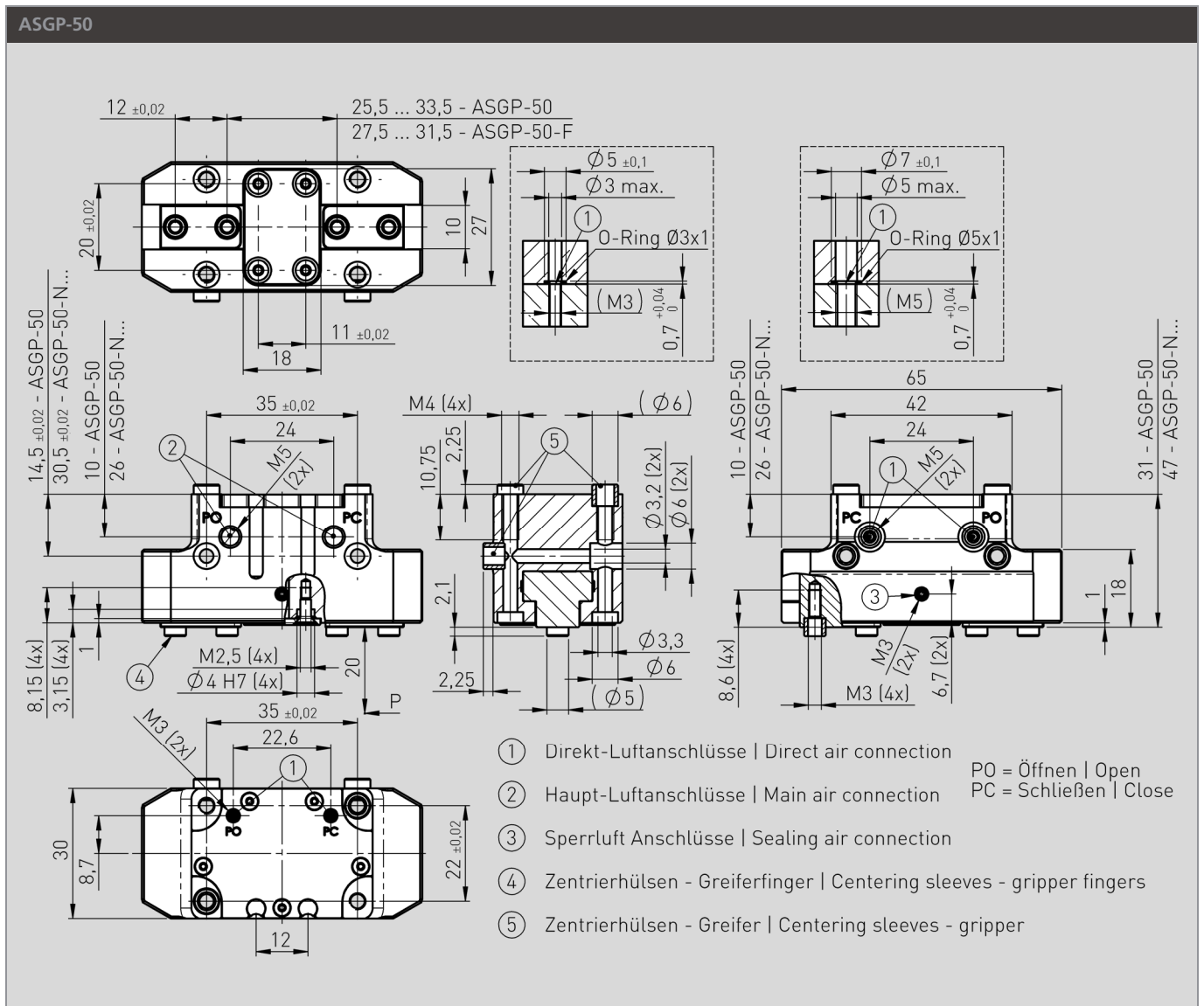

4.3 DIMENSIONS ASGP-50



Technische Änderungen vorbehalten. Alle Angaben ohne Gewähr. Alle Rechte liegen bei der ASUTEC GmbH.
 Subject to technical modifications. No responsibility is accepted for the accuracy of this information. All rights are reserved by ASUTEC GmbH.

5 ASGP-63

 5.1 TECHNISCHE DATEN
 TECHNICAL DATA

						
	ASGP-63	ASGP-63-F	ASGP-63-NC	ASGP-63-NC-F	ASGP-63-NO	ASGP-63-NO-F
Integrierte Feder Integrated spring	Keine Feder No spring		Feder zum Schließen des Greifers Spring for closing the gripper		Feder zum Öffnen des Greifers Spring for opening the gripper	
Hub je Backe Stroke per jaw	$s = 6 \text{ mm}$	$s = 3 \text{ mm}$	$s = 6 \text{ mm}$	$s = 3 \text{ mm}$	$s = 6 \text{ mm}$	$s = 3 \text{ mm}$
Greifkraft Schließen (6 bar) ¹⁾ Gripping force closing (6 bar) ¹⁾	$F_{Gc} = 290 \text{ N}$	$F_{Gc} = 580 \text{ N}$	$F_{Gc} = 405 \text{ N}$	$F_{Gc} = 810 \text{ N}$	-	
Greifkraft Öffnen (6 bar) ¹⁾ Gripping force opening (6 bar) ¹⁾	$F_{Go} = 325 \text{ N}$	$F_{Go} = 650 \text{ N}$	-		$F_{Go} = 440 \text{ N}$	$F_{Go} = 880 \text{ N}$
Greifkraft durch Feder ¹⁾ Gripping force by spring ¹⁾	-		$F_{Gs} = 115 \text{ N}$	$F_{Gs} = 230 \text{ N}$	$F_{Gs} = 115 \text{ N}$	$F_{Gs} = 230 \text{ N}$
Betriebsdruck ²⁾ Operating pressure ²⁾	$p_{min} = 3 \text{ bar}$ $p_{max} = 8 \text{ bar}$		$p_{min} = 4 \text{ bar}$ $p_{max} = 8 \text{ bar}$		$p_{min} = 4 \text{ bar}$ $p_{max} = 8 \text{ bar}$	
Zylindervolumen Doppelhub ³⁾ Cylinder volume - double stroke ³⁾	$V = 12 \text{ cm}^3$		$V = 20 \text{ cm}^3$		$V = 25 \text{ cm}^3$	
Betriebstemperatur Operating temperature	$T_{min} = 5^\circ\text{C}$ $T_{max} = 80^\circ\text{C}$		$T_{min} = 5^\circ\text{C}$ $T_{max} = 80^\circ\text{C}$		$T_{min} = 5^\circ\text{C}$ $T_{max} = 80^\circ\text{C}$	
Zeit zum Öffnen / Schließen ⁴⁾ Time for opening / closing ⁴⁾	$t_o = 0,03 \text{ s}$ $t_c = 0,03 \text{ s}$		$t_o = 0,04 \text{ s}$ $t_c = 0,02 \text{ s}$		$t_o = 0,02 \text{ s}$ $t_c = 0,04 \text{ s}$	
Wiederholgenauigkeit +/- ⁵⁾ Repeatability +/- ⁵⁾	0,01 mm		0,01 mm		0,01 mm	
Maximale Länge der Greiffinger Max. length of gripper fingers	$L_{Fmax} = 90 \text{ mm}$		$L_{Fmax} = 85 \text{ mm}$		$L_{Fmax} = 85 \text{ mm}$	
Zulässige Masse je Greiffinger Permitted mass per gripper finger	$m_f = 350 \text{ g}$		$m_f = 350 \text{ g}$		$m_f = 350 \text{ g}$	
Gewicht des Greifers ⁶⁾ Weight of the gripper ⁶⁾	$m = 270 \text{ g}$		$m = 350 \text{ g}$		$m = 330 \text{ g}$	

1) Die angegebene Greifkraft beim Schließen und beim Öffnen basiert bei der Baugröße ASGP-63 auf einem Greifabstand $L = 20 \text{ mm}$ (siehe Bild und Diagramm unterhalb).

Alle angegebenen Greifkräfte sind die Summen jener Einzelkräfte, die auf die Greiffinger wirken.

The specified gripping force for closing and opening is based on a gripping distance $L = 20 \text{ mm}$ for gripper size ASGP-63 (see picture and diagram below).

All specified gripping forces are the sums of those individual forces acting on the gripper fingers.

2) Der Nennbetriebsdruck beträgt 6 bar.

The Nominal operating pressure is 6 bar (87 PSI)

3) Der angegebene Wert bezieht sich auf den Greifer. Der Luftverbrauch wird besonders bei kleinen Greifern maßgeblich von dem Querschnitt und der Länge der Druckluftzuleitung beeinflusst. The stated value refers to the gripper itself. The air consumption is affected especially in small grippers significantly from the cross-section and the length of the compressed air supply line.

4) Diese Zeit bezieht sich auf die Bewegung der Greiferbacken. Sonstige Zeiten wie Ventilschaltzeiten, Schlauchbefüllungszeiten oder Reaktionszeiten der Steuerung sind nicht berücksichtigt. This time refers to the movement of the gripper jaws. Other times like Valve switching times, hose filling times or reaction times of the controller are not included.

5) Dieser Wert definiert die Streuung der Greiferbacken-Endlagenstellungen unter konstanten Bedingungen bei 100 aufeinanderfolgenden Hübungen in Bewegungsrichtung der Greiferbacken. This value defines the scattering of the gripper jaws end positions under constant conditions with 100 consecutive strokes in the direction of movement of the gripper jaws.

6) Das angegebene Gewicht bezieht sich auf den Greifer mit Zentrierhülsen, ohne Befestigungsschrauben.

The stated weight refers to the gripper with centering sleeves, without mounting screws.

7) Die nachfolgend angegebenen zulässigen Momente und die Kraft F_z dürfen gemeinsam auftreten, gelten im statischen Zustand - je Greiferbacke.

Das Moment M_y darf zusätzlich zu dem durch die Greifkraft erzeugten Moment wirken.

The specified permissible torques and the force given below may occur together, apply in the static condition - per gripper jaw.

The torque M_y may be in addition to the torque generated by the gripping force.

5.2 KRÄFTE, MOMENTE, GREIFKRAFTDIAGRAMM ASGP-63

5.2 FORCES, TORQUES, GRIPPING DIAGRAM ASGP-63

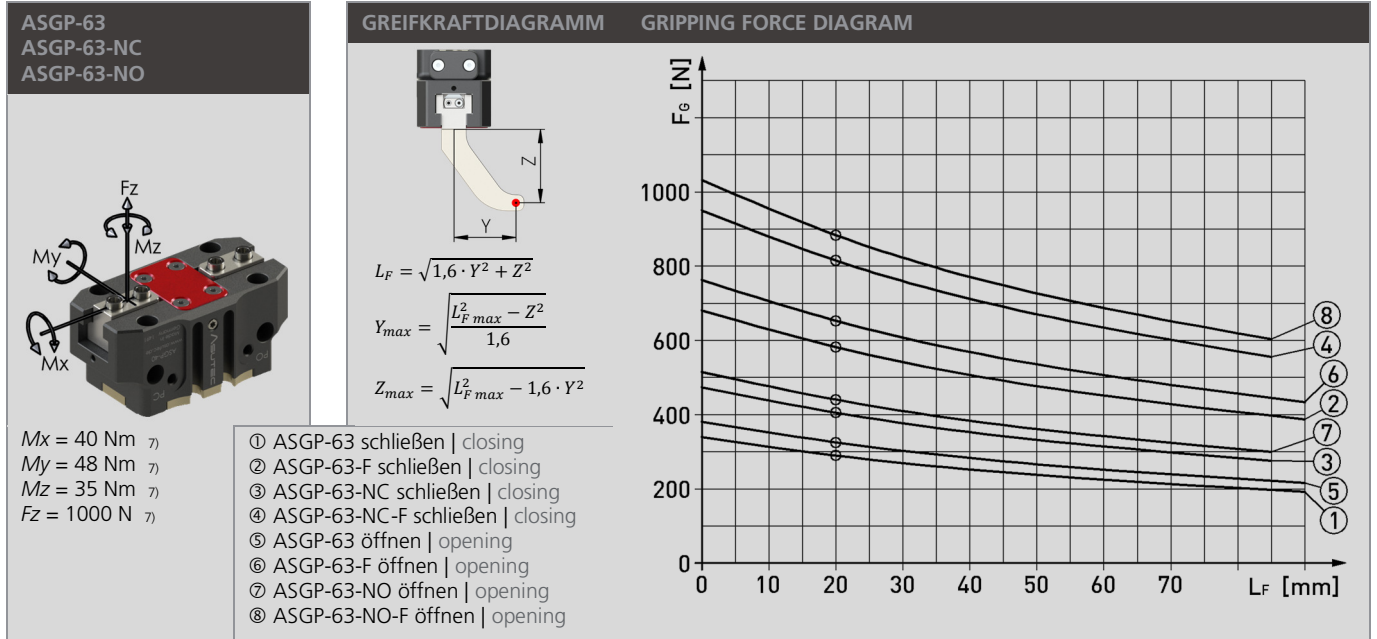

5.3 ABMESSUNGEN ASGP-63

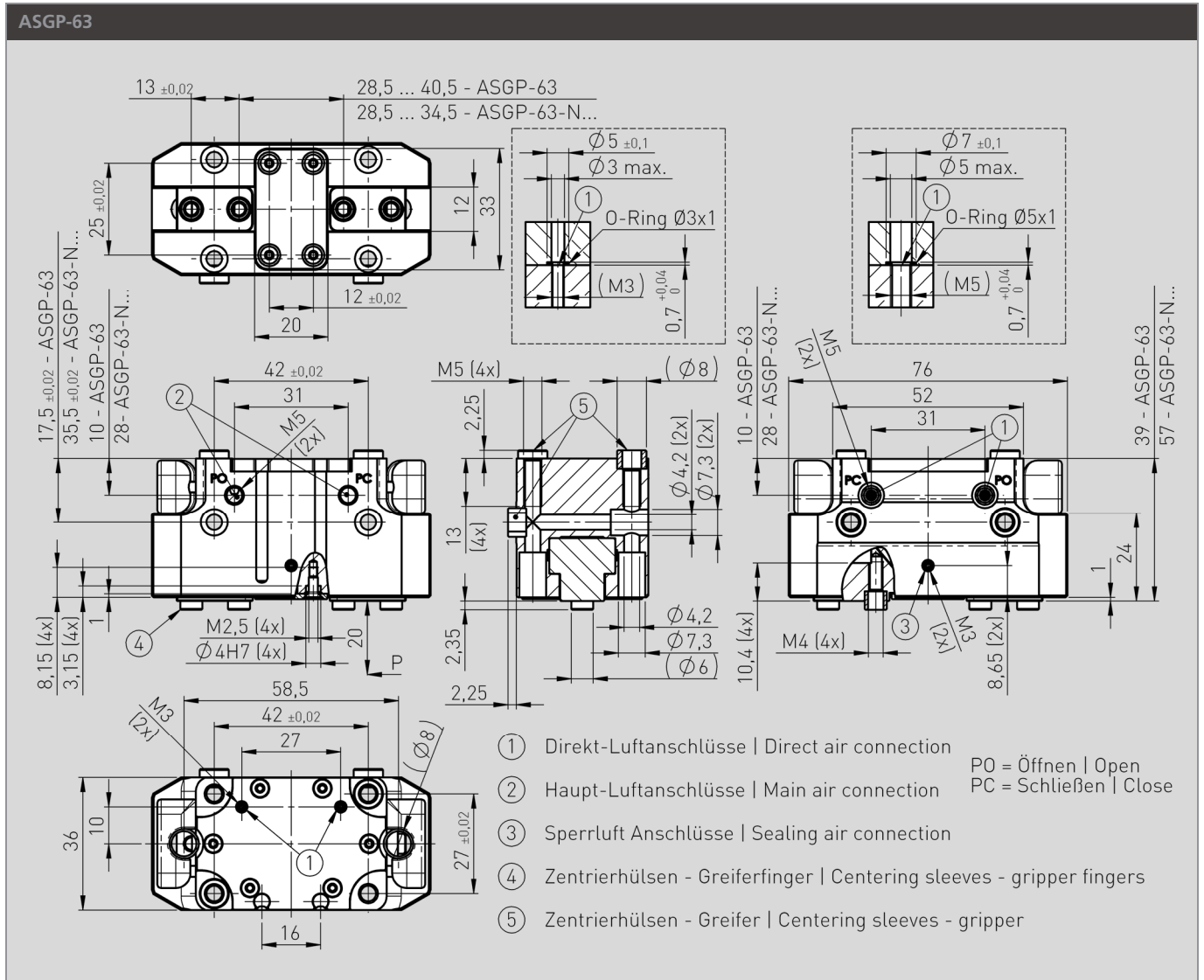

5.3 DIMENSIONS ASGP-63



Technische Änderungen vorbehalten. Alle Angaben ohne Gewähr. Alle Rechte liegen bei der ASUTEC GmbH.
 Subject to technical modifications. No responsibility is accepted for the accuracy of this information. All rights are reserved by ASUTEC GmbH.

6 ASGP-80

 6.1 TECHNISCHE DATEN
 TECHNICAL DATA

						
	ASGP-80	ASGP-80-F	ASGP-80-NC	ASGP-80-NC-F	ASGP-80-NO	ASGP-80-NO-F
Integrierte Feder Integrated spring	Keine Feder No spring		Feder zum Schließen des Greifers Spring for closing the gripper		Feder zum Öffnen des Greifers Spring for opening the gripper	
Hub je Backe Stroke per jaw	$s = 8 \text{ mm}$	$s = 4 \text{ mm}$	$s = 8 \text{ mm}$	$s = 4 \text{ mm}$	$s = 8 \text{ mm}$	$s = 4 \text{ mm}$
Greifkraft Schließen (6 bar) ¹⁾ Gripping force closing (6 bar) ¹⁾	$F_{Gc} = 475 \text{ N}$	$F_{Gc} = 950 \text{ N}$	$F_{Gc} = 655 \text{ N}$	$F_{Gc} = 1310 \text{ N}$	-	
Greifkraft Öffnen (6 bar) ¹⁾ Gripping force opening (6 bar) ¹⁾	$F_{Go} = 525 \text{ N}$	$F_{Go} = 1050 \text{ N}$	-		$F_{Go} = 705 \text{ N}$	$F_{Go} = 1410 \text{ N}$
Greifkraft durch Feder ¹⁾ Gripping force by spring ¹⁾	-		$F_{Gs} = 180 \text{ N}$	$F_{Gs} = 360 \text{ N}$	$F_{Gs} = 180 \text{ N}$	$F_{Gs} = 360 \text{ N}$
Betriebsdruck ²⁾ Operating pressure ²⁾	$p_{min} = 3 \text{ bar}$ $p_{max} = 8 \text{ bar}$		$p_{min} = 4 \text{ bar}$ $p_{max} = 8 \text{ bar}$		$p_{min} = 4 \text{ bar}$ $p_{max} = 8 \text{ bar}$	
Zylindervolumen Doppelhub ³⁾ Cylinder volume - double stroke ³⁾	$V = 25 \text{ cm}^3$		$V = 40 \text{ cm}^3$		$V = 47 \text{ cm}^3$	
Betriebstemperatur Operating temperature	$T_{min} = 5^\circ\text{C}$ $T_{max} = 80^\circ\text{C}$		$T_{min} = 5^\circ\text{C}$ $T_{max} = 80^\circ\text{C}$		$T_{min} = 5^\circ\text{C}$ $T_{max} = 80^\circ\text{C}$	
Zeit zum Öffnen / Schließen ⁴⁾ Time for opening / closing ⁴⁾	$t_o = 0,05 \text{ s}$ $t_c = 0,05 \text{ s}$		$t_o = 0,06 \text{ s}$ $t_c = 0,04 \text{ s}$		$t_o = 0,04 \text{ s}$ $t_c = 0,06 \text{ s}$	
Wiederholgenauigkeit +/- ⁵⁾ Repeatability +/- ⁵⁾	0,01 mm		0,01 mm		0,01 mm	
Maximale Länge der Greiffinger Max. length of gripper fingers	$L_{Fmax} = 110 \text{ mm}$		$L_{Fmax} = 105 \text{ mm}$		$L_{Fmax} = 105 \text{ mm}$	
Zulässige Masse je Greiffinger Permitted mass per gripper finger	$m_F = 600 \text{ g}$		$m_F = 600 \text{ g}$		$m_F = 600 \text{ g}$	
Gewicht des Greifers ⁶⁾ Weight of the gripper ⁶⁾	$m = 510 \text{ g}$		$m = 620 \text{ g}$		$m = 605 \text{ g}$	

1) Die angegebene Greifkraft beim Schließen und beim Öffnen basiert bei der Baugröße ASGP-80 auf einem Greifabstand $L = 25 \text{ mm}$ (siehe Bild und Diagramm unterhalb).

Alle angegebenen Greifkräfte sind die Summen jener Einzelkräfte, die auf die Greiffinger wirken.

The specified gripping force for closing and opening is based on a gripping distance $L = 25 \text{ mm}$ for gripper size ASGP-80 (see picture and diagram below).

All specified gripping forces are the sums of those individual forces acting on the gripper fingers.

2) Der Nennbetriebsdruck beträgt 6 bar.

The Nominal operating pressure is 6 bar (87 PSI)

3) Der angegebene Wert bezieht sich auf den Greifer. Der Luftverbrauch wird besonders bei kleinen Greifern maßgeblich von dem Querschnitt und der Länge der Druckluftzuleitung beeinflusst.

The stated value refers to the gripper itself. The air consumption is affected especially in small grippers significantly from the cross-section and the length of the compressed air supply line.

4) Diese Zeit bezieht sich auf die Bewegung der Greiferbacken. Sonstige Zeiten wie Ventilschaltzeiten, Schlauchbefüllungszeiten oder Reaktionszeiten der Steuerung sind nicht berücksichtigt.

This time refers to the movement of the gripper jaws. Other times like Valve switching times, hose filling times or reaction times of the controller are not included.

5) Dieser Wert definiert die Streuung der Greiferbacken-Endlagenstellungen unter konstanten Bedingungen bei 100 aufeinanderfolgenden Hübchen in Bewegungsrichtung der Greiferbacken.

This value defines the scattering of the gripper jaws end positions under constant conditions with 100 consecutive strokes in the direction of movement of the gripper jaws.

6) Das angegebene Gewicht bezieht sich auf den Greifer mit Zentrierhülsen, ohne Befestigungsschrauben.

The stated weight refers to the gripper with centering sleeves, without mounting screws.

7) Die nachfolgend angegebenen zulässigen Momente und die Kraft F_z , dürfen gemeinsam auftreten, gelten im statischen Zustand - je Greiferbacke.

The specified permissible torques and the force given below may occur together, apply in the static condition - per gripper jaw.

Das Moment M_y darf zusätzlich zu dem durch die Greifkraft erzeugten Moment wirken.

The torque M_y may be in addition to the torque generated by the gripping force.

6.2 KRÄFTE, MOMENTE, GREIFKRAFTDIAGRAMM ASGP-80

6.2 FORCES, TORQUES, GRIPPING DIAGRAM ASGP-80

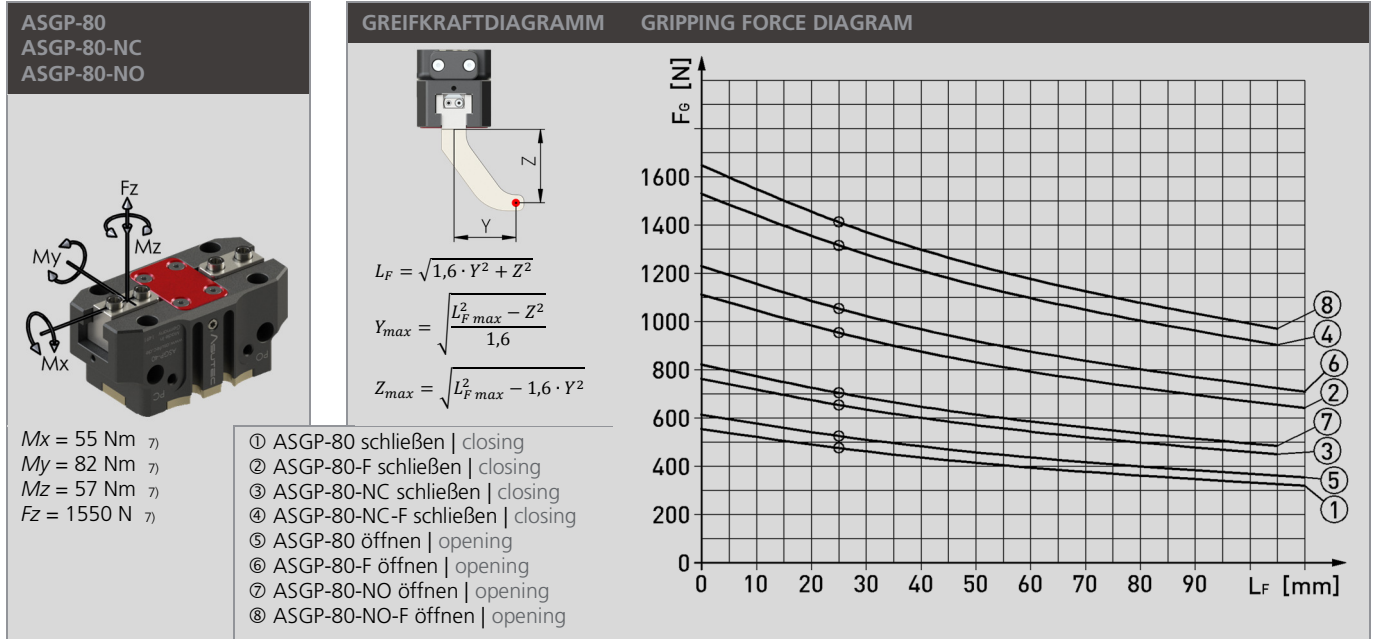

6.3 ABMESSUNGEN ASGP-80

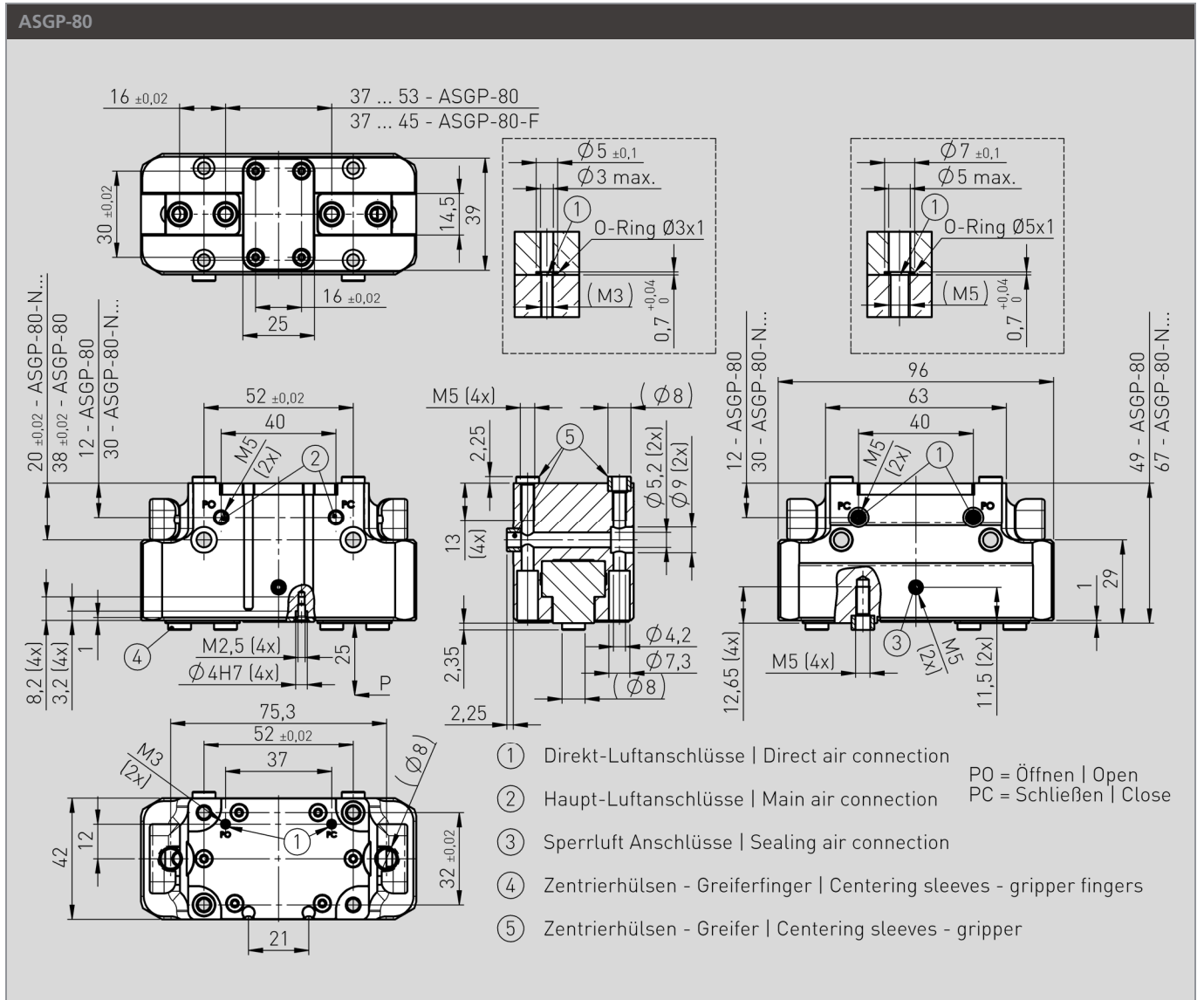

6.3 DIMENSIONS ASGP-80



Technische Änderungen vorbehalten. Alle Angaben ohne Gewähr. Alle Rechte liegen bei der ASUTEC GmbH.
 Subject to technical modifications. No responsibility is accepted for the accuracy of this information. All rights are reserved by ASUTEC GmbH.

7 ASGP-100

 7.1 TECHNISCHE DATEN
 TECHNICAL DATA

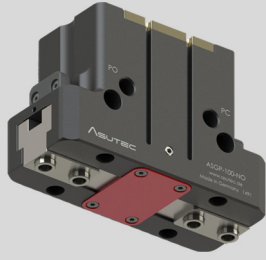
						
	ASGP-100	ASGP-100-F	ASGP-100-NC	ASGP-100-NC-F	ASGP-100-NO	ASGP-100-NO-F
Integrierte Feder Integrated spring	Keine Feder No spring		Feder zum Schließen des Greifers Spring for closing the gripper		Feder zum Öffnen des Greifers Spring for opening the gripper	
Hub je Backe Stroke per jaw	$s = 10 \text{ mm}$	$s = 5 \text{ mm}$	$s = 10 \text{ mm}$	$s = 5 \text{ mm}$	$s = 10 \text{ mm}$	$s = 5 \text{ mm}$
Greifkraft Schließen (6 bar) ¹⁾ Gripping force closing (6 bar) ¹⁾	$F_{Gc} = 800 \text{ N}$	$F_{Gc} = 1600 \text{ N}$	$F_{Gc} = 1110 \text{ N}$	$F_{Gc} = 2220 \text{ N}$	-	
Greifkraft Öffnen (6 bar) ¹⁾ Gripping force opening (6 bar) ¹⁾	$F_{Go} = 870 \text{ N}$	$F_{Go} = 1740 \text{ N}$	-		$F_{Go} = 1180 \text{ N}$	$F_{Go} = 2360 \text{ N}$
Greifkraft durch Feder ¹⁾ Gripping force by spring ¹⁾	-		$F_{Gs} = 310 \text{ N}$	$F_{Gs} = 620 \text{ N}$	$F_{Gs} = 310 \text{ N}$	$F_{Gs} = 620 \text{ N}$
Betriebsdruck ²⁾ Operating pressure ²⁾	$p_{min} = 3 \text{ bar}$ $p_{max} = 8 \text{ bar}$		$p_{min} = 4 \text{ bar}$ $p_{max} = 8 \text{ bar}$		$p_{min} = 4 \text{ bar}$ $p_{max} = 8 \text{ bar}$	
Zylindervolumen Doppelhub ³⁾ Cylinder volume - double stroke ³⁾	$V = 53 \text{ cm}^3$		$V = 88 \text{ cm}^3$		$V = 105 \text{ cm}^3$	
Betriebstemperatur Operating temperature	$T_{min} = 5^\circ\text{C}$ $T_{max} = 80^\circ\text{C}$		$T_{min} = 5^\circ\text{C}$ $T_{max} = 80^\circ\text{C}$		$T_{min} = 5^\circ\text{C}$ $T_{max} = 80^\circ\text{C}$	
Zeit zum Öffnen / Schließen ⁴⁾ Time for opening / closing ⁴⁾	$t_O = 0,1 \text{ s}$ $t_C = 0,1 \text{ s}$		$t_O = 0,2 \text{ s}$ $t_C = 0,1 \text{ s}$		$t_O = 0,1 \text{ s}$ $t_C = 0,2 \text{ s}$	
Wiederholgenauigkeit +/- ⁵⁾ Repeatability +/- ⁵⁾	0,01 mm		0,01 mm		0,01 mm	
Maximale Länge der Greiffinger Max. length of gripper fingers	$L_{Fmax} = 150 \text{ mm}$		$L_{Fmax} = 135 \text{ mm}$		$L_{Fmax} = 135 \text{ mm}$	
Zulässige Masse je Greiffinger Permitted mass per gripper finger	$m_F = 1100 \text{ g}$		$m_F = 1100 \text{ g}$		$m_F = 1100 \text{ g}$	
Gewicht des Greifers ⁶⁾ Weight of the gripper ⁶⁾	$m = 855 \text{ g}$		$m = 1075 \text{ g}$		$m = 1040 \text{ g}$	

- Die angegebene Greifkraft beim Schließen und beim Öffnen basiert bei der Baugröße ASGP-100 auf einem Greifabstand $L = 30 \text{ mm}$ (siehe Bild und Diagramm unterhalb).
Alle angegebenen Greifkräfte sind die Summen jener Einzelkräfte, die auf die Greiffinger wirken.
The specified gripping force for closing and opening is based on a gripping distance $L = 30 \text{ mm}$ for gripper size ASGP-100 (see picture and diagram below).
All specified gripping forces are the sums of those individual forces acting on the gripper fingers.
- Der Nennbetriebsdruck beträgt 6 bar.
The Nominal operating pressure is 6 bar (87 PSI)
- Der angegebene Wert bezieht sich auf den Greifer. Der Luftverbrauch wird besonders bei kleinen Greifern maßgeblich von dem Querschnitt und der Länge der Druckluftzuleitung beeinflusst.
The stated value refers to the gripper itself. The air consumption is affected especially in small grippers significantly from the cross-section and the length of the compressed air supply line.
- Diese Zeit bezieht sich auf die Bewegung der Greiferbacken. Sonstige Zeiten wie Ventilschaltzeiten, Schlauchbefüllungszeiten oder Reaktionszeiten der Steuerung sind nicht berücksichtigt.
This time refers to the movement of the gripper jaws. Other times like Valve switching times, hose filling times or reaction times of the controller are not included.
- Dieser Wert definiert die Streuung der Greiferbacken-Endlagenstellungen unter konstanten Bedingungen bei 100 aufeinanderfolgenden Hübchen in Bewegungsrichtung der Greiferbacken.
This value defines the scattering of the gripper jaws end positions under constant conditions with 100 consecutive strokes in the direction of movement of the gripper jaws.
- Das angegebene Gewicht bezieht sich auf den Greifer mit Zentrierhülsen, ohne Befestigungsschrauben.
The stated weight refers to the gripper with centering sleeves, without mounting screws.
- Die nachfolgend angegebenen zulässigen Momente und die Kraft F_z , dürfen gemeinsam auftreten, gelten im statischen Zustand - je Greiferbacke.
Das Moment M_y darf zusätzlich zu dem durch die Greifkraft erzeugten Moment wirken.
The specified permissible torques and the force given below may occur together, apply in the static condition - per gripper jaw.
The torque M_y may be in addition to the torque generated by the gripping force.

7.2 KRÄFTE, MOMENTE, GREIFKRAFTDIAGRAMM ASGP-100

7.2 FORCES, TORQUES, GRIPPING DIAGRAM ASGP-100

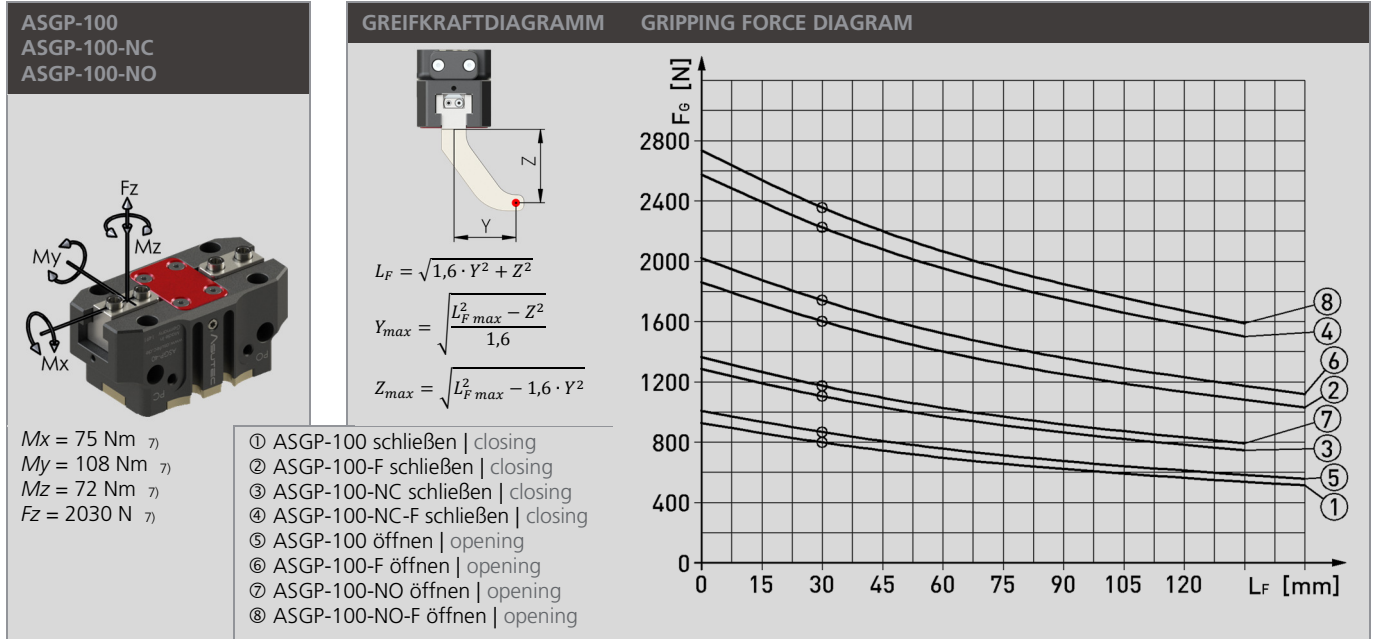

7.3 ABMESSUNGEN ASGP-100

7.3 DIMENSIONS ASGP-100

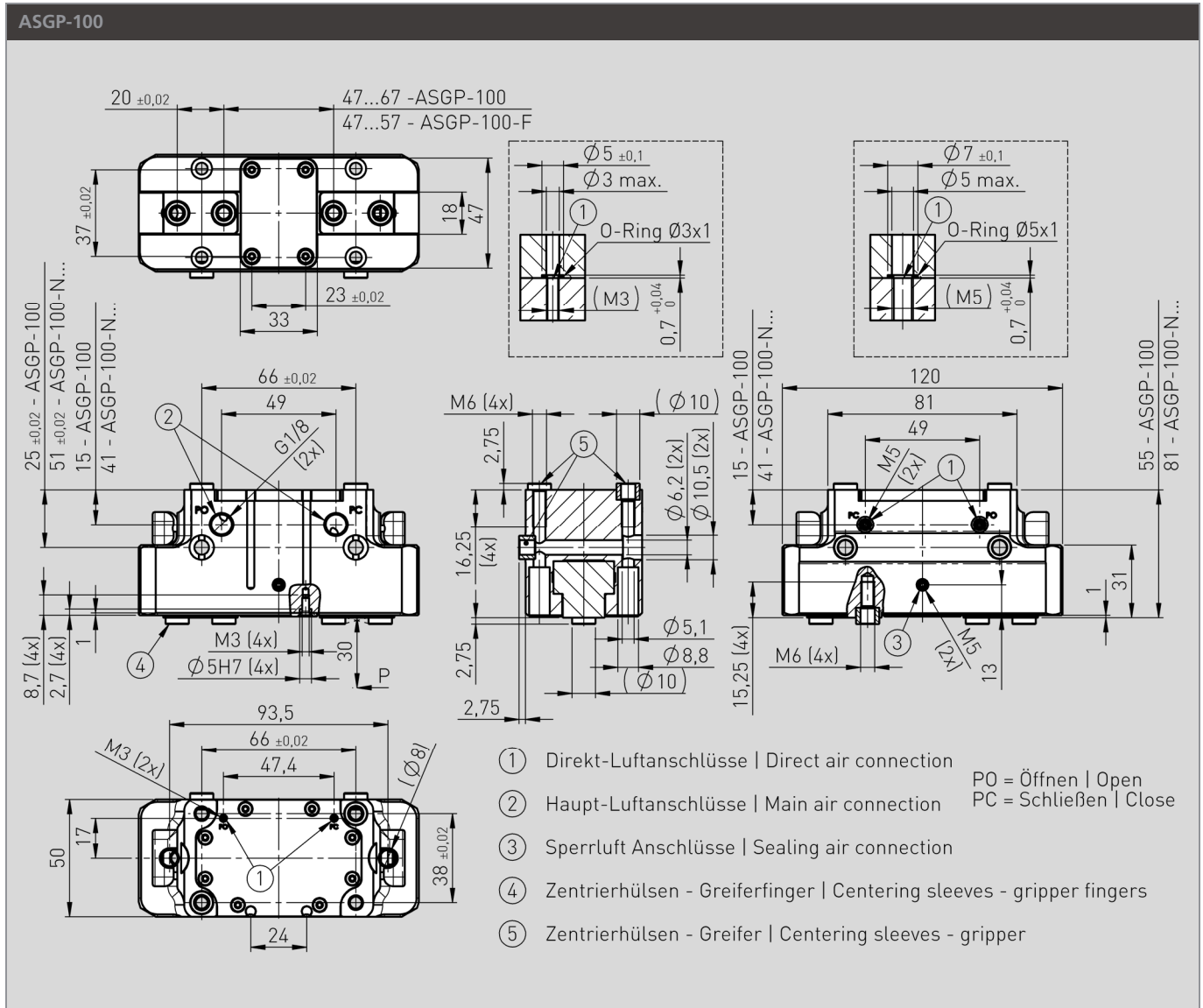

Technische Änderungen vorbehalten. Alle Angaben ohne Gewähr. Alle Rechte liegen bei der ASUTEC GmbH.
 Subject to technical modifications. No responsibility is accepted for the accuracy of this information. All rights are reserved by ASUTEC GmbH.

8 ASGP-125

 8.1 TECHNISCHE DATEN
 TECHNICAL DATA

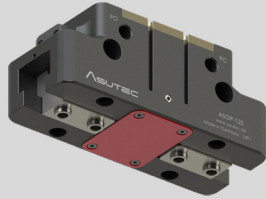
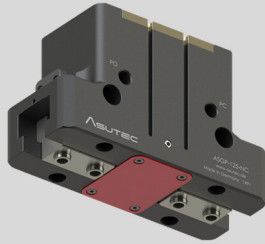
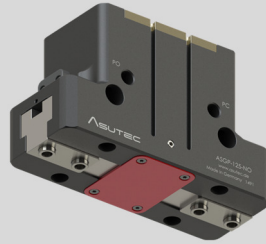
						
	ASGP-125	ASGP-125-F	ASGP-125-NC	ASGP-125-NC-F	ASGP-125-NO	ASGP-125-NO-F
Integrierte Feder Integrated spring	Keine Feder No spring		Feder zum Schließen des Greifers Spring for closing the gripper		Feder zum Öffnen des Greifers Spring for opening the gripper	
Hub je Backe Stroke per jaw	$s = 13 \text{ mm}$	$s = 6 \text{ mm}$	$s = 13 \text{ mm}$	$s = 6 \text{ mm}$	$s = 13 \text{ mm}$	$s = 6 \text{ mm}$
Greifkraft Schließen (6 bar) ¹⁾ Gripping force closing (6 bar) ¹⁾	$F_{Gc} = 1260 \text{ N}$	$F_{Gc} = 2710 \text{ N}$	$F_{Gc} = 1740 \text{ N}$	$F_{Gc} = 3750 \text{ N}$	-	
Greifkraft Öffnen (6 bar) ¹⁾ Gripping force opening (6 bar) ¹⁾	$F_{Go} = 1350 \text{ N}$	$F_{Go} = 2880 \text{ N}$	-		$F_{Go} = 1830 \text{ N}$	$F_{Go} = 3920 \text{ N}$
Greifkraft durch Feder ¹⁾ Gripping force by spring ¹⁾	-		$F_{Gs} = 480 \text{ N}$	$F_{Gs} = 1040 \text{ N}$	$F_{Gs} = 480 \text{ N}$	$F_{Gs} = 1040 \text{ N}$
Betriebsdruck ²⁾ Operating pressure ²⁾	$p_{min} = 3 \text{ bar}$ $p_{max} = 8 \text{ bar}$		$p_{min} = 4 \text{ bar}$ $p_{max} = 8 \text{ bar}$		$p_{min} = 4 \text{ bar}$ $p_{max} = 8 \text{ bar}$	
Zylindervolumen Doppelhub ³⁾ Cylinder volume - double stroke ³⁾	$V = 99 \text{ cm}^3$		$V = 158 \text{ cm}^3$		$V = 188 \text{ cm}^3$	
Betriebstemperatur Operating temperature	$T_{min} = 5^\circ\text{C}$ $T_{max} = 80^\circ\text{C}$		$T_{min} = 5^\circ\text{C}$ $T_{max} = 80^\circ\text{C}$		$T_{min} = 5^\circ\text{C}$ $T_{max} = 80^\circ\text{C}$	
Zeit zum Öffnen / Schließen ⁴⁾ Time for opening / closing ⁴⁾	$t_O = 0,2 \text{ s}$ $t_C = 0,2 \text{ s}$		$t_O = 0,35 \text{ s}$ $t_C = 0,17 \text{ s}$		$t_O = 0,17 \text{ s}$ $t_C = 0,35 \text{ s}$	
Wiederholgenauigkeit +/- ⁵⁾ Repeatability +/- ⁵⁾	0,01 mm		0,01 mm		0,01 mm	
Maximale Länge der Greiffinger Max. length of gripper fingers	$L_{Fmax} = 180 \text{ mm}$		$L_{Fmax} = 165 \text{ mm}$		$L_{Fmax} = 165 \text{ mm}$	
Zulässige Masse je Greiffinger Permitted mass per gripper finger	$m_f = 2100 \text{ g}$		$m_f = 2100 \text{ g}$		$m_f = 2100 \text{ g}$	
Gewicht des Greifers ⁶⁾ Weight of the gripper ⁶⁾	$m = 1430 \text{ g}$		$m = 1820 \text{ g}$		$m = 1770 \text{ g}$	

- 1) Die angegebene Greifkraft beim Schließen und beim Öffnen basiert bei der Baugröße ASGP-125 auf einem Greifabstand $L = 30 \text{ mm}$ (siehe Bild und Diagramm unterhalb).
Alle angegebenen Greifkräfte sind die Summen jener Einzelkräfte, die auf die Greiffinger wirken.
The specified gripping force for closing and opening is based on a gripping distance $L = 30 \text{ mm}$ for gripper size ASGP-125 (see picture and diagram below).
All specified gripping forces are the sums of those individual forces acting on the gripper fingers.
- 2) Der Nennbetriebsdruck beträgt 6 bar.
The Nominal operating pressure is 6 bar (87 PSI)
- 3) Der angegebene Wert bezieht sich auf den Greifer. Der Luftverbrauch wird besonders bei kleinen Greifern maßgeblich von dem Querschnitt und der Länge der Druckluftzuleitung beeinflusst.
The stated value refers to the gripper itself. The air consumption is affected especially in small grippers significantly from the cross-section and the length of the compressed air supply line.
- 4) Diese Zeit bezieht sich auf die Bewegung der Greiferbacken. Sonstige Zeiten wie Ventilschaltzeiten, Schlauchbefüllungszeiten oder Reaktionszeiten der Steuerung sind nicht berücksichtigt.
This time refers to the movement of the gripper jaws. Other times like Valve switching times, hose filling times or reaction times of the controller are not included.
- 5) Dieser Wert definiert die Streuung der Greiferbacken-Endlagenstellungen unter konstanten Bedingungen bei 100 aufeinanderfolgenden Hüb in Bewegungsrichtung der Greiferbacken.
This value defines the scattering of the gripper jaws end positions under constant conditions with 100 consecutive strokes in the direction of movement of the gripper jaws.
- 6) Das angegebene Gewicht bezieht sich auf den Greifer mit Zentrierhülsen, ohne Befestigungsschrauben.
The stated weight refers to the gripper with centering sleeves, without mounting screws.
- 7) Die nachfolgend angegebenen zulässigen Momente und die Kraft F_z , dürfen gemeinsam auftreten, gelten im statischen Zustand - je Greiferbacke.
Das Moment M_y darf zusätzlich zu dem durch die Greifkraft erzeugten Moment wirken.
The specified permissible torques and the force given below may occur together, apply in the static condition - per gripper jaw.
The torque M_y may be in addition to the torque generated by the gripping force.

8.2 KRÄFTE, MOMENTE, GREIFKRAFTDIAGRAMM ASGP-125

8.2 FORCES, TORQUES, GRIPPING DIAGRAM ASGP-125

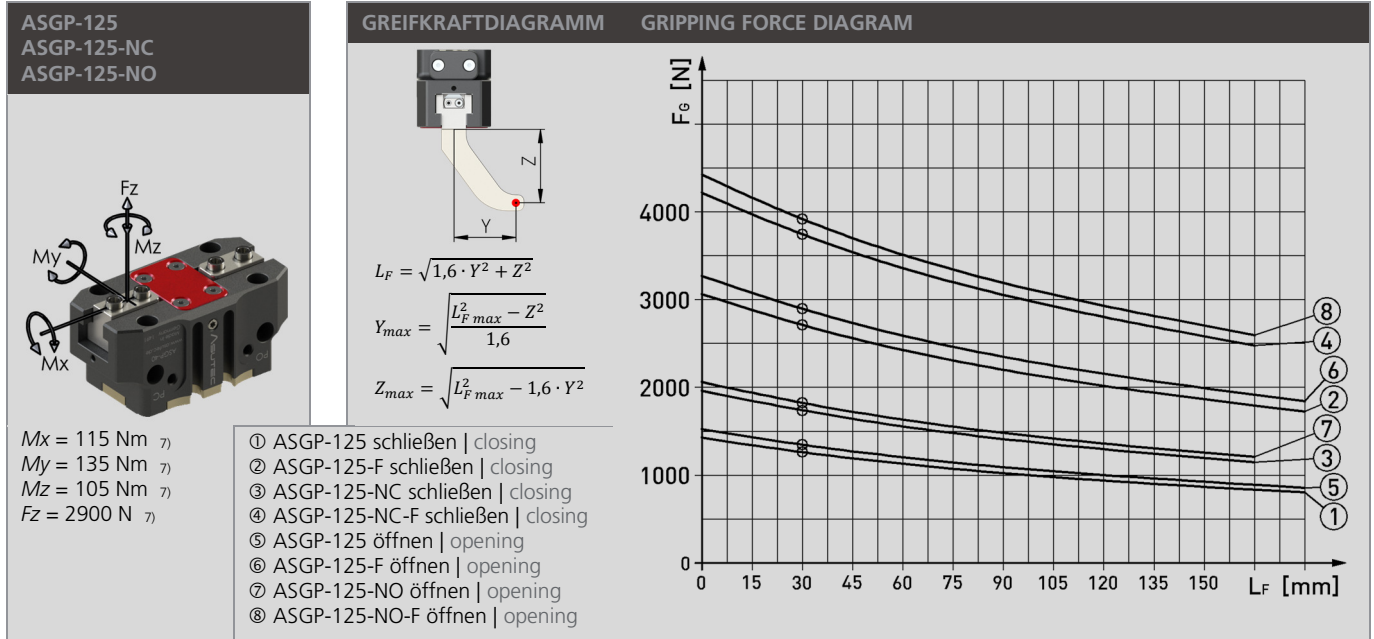

8.3 ABMESSUNGEN ASGP-125

8.3 DIMENSIONS ASGP-125

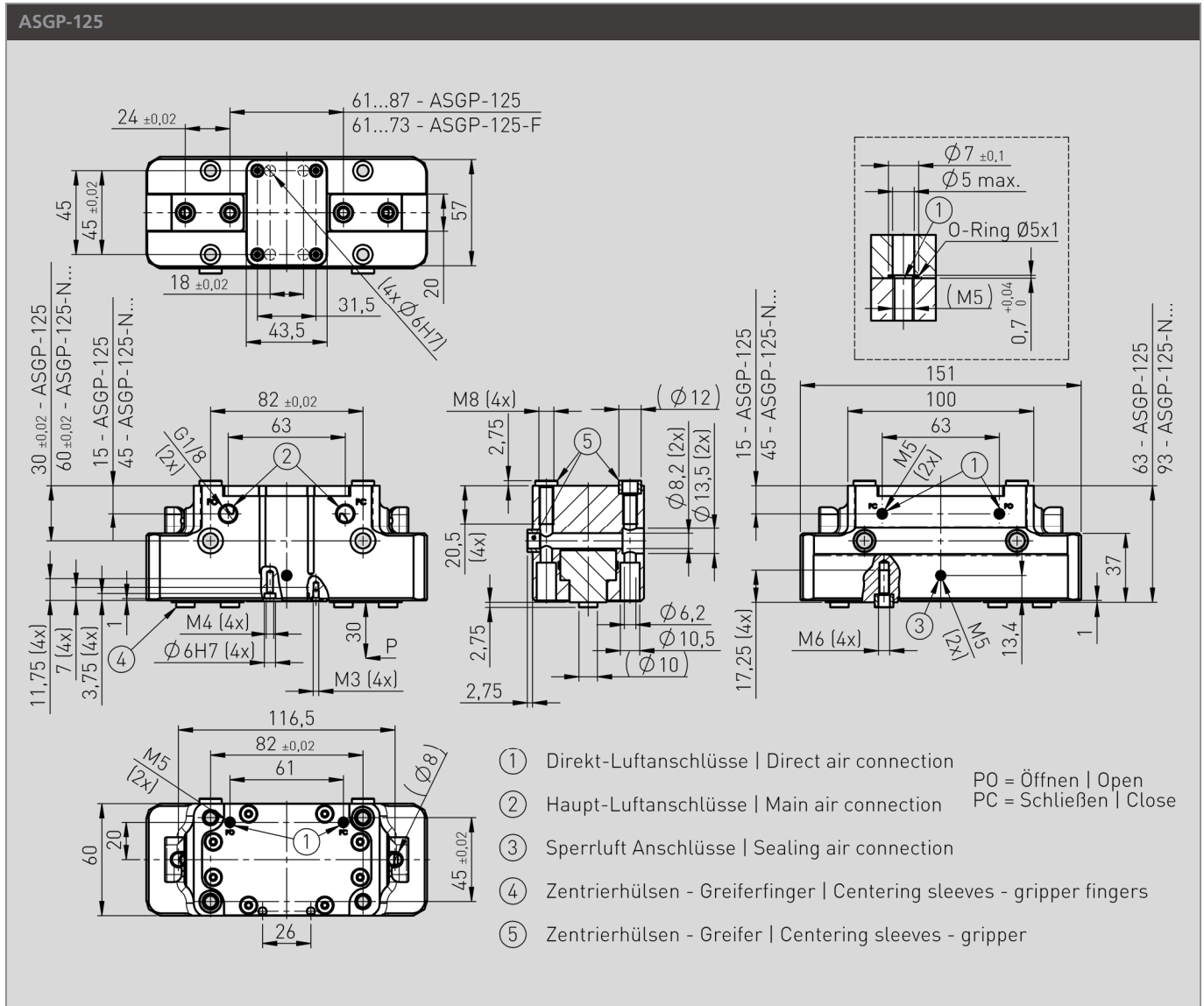



Technische Änderungen vorbehalten. Alle Angaben ohne Gewähr. Alle Rechte liegen bei der ASUTEC GmbH.
 Subject to technical modifications. No responsibility is accepted for the accuracy of this information. All rights are reserved by ASUTEC GmbH.

9 ASGP-160

9 ASGP-160

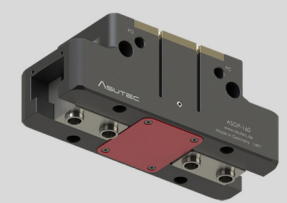
 9.1 TECHNISCHE DATEN
 TECHNICAL DATA

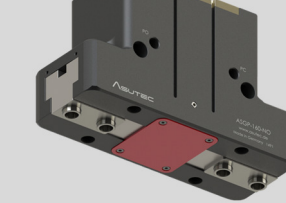
						
	ASGP-160	ASGP-160-F	ASGP-160-NC	ASGP-160-NC-F	ASGP-160-NO	ASGP-160-NO-F
Integrierte Feder Integrated spring	Keine Feder No spring		Feder zum Schließen des Greifers Spring for closing the gripper		Feder zum Öffnen des Greifers Spring for opening the gripper	
Hub je Backe Stroke per jaw	$s = 16 \text{ mm}$	$s = 8 \text{ mm}$	$s = 16 \text{ mm}$	$s = 8 \text{ mm}$	$s = 16 \text{ mm}$	$s = 8 \text{ mm}$
Greifkraft Schließen (6 bar) ¹⁾ Gripping force closing (6 bar) ¹⁾	$F_{Gc} = 1950 \text{ N}$	$F_{Gc} = 3900 \text{ N}$	$F_{Gc} = 2680 \text{ N}$	$F_{Gc} = 5360 \text{ N}$	-	
Greifkraft Öffnen (6 bar) ¹⁾ Gripping force opening (6 bar) ¹⁾	$F_{Go} = 2090 \text{ N}$	$F_{Go} = 4180 \text{ N}$	-		$F_{Go} = 2820 \text{ N}$	$F_{Go} = 5640 \text{ N}$
Greifkraft durch Feder ¹⁾ Gripping force by spring ¹⁾	-		$F_{Gs} = 730 \text{ N}$	$F_{Gs} = 1460 \text{ N}$	$F_{Gs} = 730 \text{ N}$	$F_{Gs} = 1460 \text{ N}$
Betriebsdruck ²⁾ Operating pressure ²⁾	$p_{min} = 3 \text{ bar}$ $p_{max} = 8 \text{ bar}$		$p_{min} = 4 \text{ bar}$ $p_{max} = 8 \text{ bar}$		$p_{min} = 4 \text{ bar}$ $p_{max} = 8 \text{ bar}$	
Zylindervolumen Doppelhub ³⁾ Cylinder volume - double stroke ³⁾	$V = 180 \text{ cm}^3$		$V = 255 \text{ cm}^3$		$V = 290 \text{ cm}^3$	
Betriebstemperatur Operating temperature	$T_{min} = 5^\circ\text{C}$ $T_{max} = 80^\circ\text{C}$		$T_{min} = 5^\circ\text{C}$ $T_{max} = 80^\circ\text{C}$		$T_{min} = 5^\circ\text{C}$ $T_{max} = 80^\circ\text{C}$	
Zeit zum Öffnen / Schließen ⁴⁾ Time for opening / closing ⁴⁾	$t_o = 0,5 \text{ s}$ $t_c = 0,5 \text{ s}$		$t_o = 0,8 \text{ s}$ $t_c = 0,4 \text{ s}$		$t_o = 0,4 \text{ s}$ $t_c = 0,8 \text{ s}$	
Wiederholgenauigkeit +/- ⁵⁾ Repeatability +/- ⁵⁾	0,02 mm		0,02 mm		0,02 mm	
Maximale Länge der Greiffinger Max. length of gripper fingers	$L_{Fmax} = 220 \text{ mm}$		$L_{Fmax} = 200 \text{ mm}$		$L_{Fmax} = 200 \text{ mm}$	
Zulässige Masse je Greiffinger Permitted mass per gripper finger	$m_F = 3500 \text{ g}$		$m_F = 3500 \text{ g}$		$m_F = 3500 \text{ g}$	
Gewicht des Greifers ⁶⁾ Weight of the gripper ⁶⁾	$m = 2760 \text{ g}$		$m = 3530 \text{ g}$		$m = 3420 \text{ g}$	

1) Die angegebene Greifkraft beim Schließen und beim Öffnen basiert bei der Baugröße ASGP-160 auf einem Greifabstand $L = 35 \text{ mm}$ (siehe Bild und Diagramm unterhalb).

Alle angegebenen Greifkräfte sind die Summen jener Einzelkräfte, die auf die Greiffinger wirken.
 The specified gripping force for closing and opening is based on a gripping distance $L = 35 \text{ mm}$ for gripper size ASGP-160 (see picture and diagram below).
 All specified gripping forces are the sums of those individual forces acting on the gripper fingers.

2) Der Nennbetriebsdruck beträgt 6 bar.

The Nominal operating pressure is 6 bar (87 PSI)

3) Der angegebene Wert bezieht sich auf den Greifer. Der Luftverbrauch wird besonders bei kleinen Greifern maßgeblich von dem Querschnitt und der Länge der Druckluftzuleitung beeinflusst.
 The stated value refers to the gripper itself. The air consumption is affected especially in small grippers significantly from the cross-section and the length of the compressed air supply line.

4) Diese Zeit bezieht sich auf die Bewegung der Greiferbacken. Sonstige Zeiten wie Ventilschaltzeiten, Schlauchbefüllungszeiten oder Reaktionszeiten der Steuerung sind nicht berücksichtigt.
 This time refers to the movement of the gripper jaws. Other times like Valve switching times, hose filling times or reaction times of the controller are not included.

5) Dieser Wert definiert die Streuung der Greiferbacken-Endlagenstellungen unter konstanten Bedingungen bei 100 aufeinanderfolgenden Hüben in Bewegungsrichtung der Greiferbacken.
 This value defines the scattering of the gripper jaws end positions under constant conditions with 100 consecutive strokes in the direction of movement of the gripper jaws.

6) Das angegebene Gewicht bezieht sich auf den Greifer mit Zentrierhülsen, ohne Befestigungsschrauben.

The stated weight refers to the gripper with centering sleeves, without mounting screws.

7) Die nachfolgend angegebenen zulässigen Momente und die Kraft F_z , dürfen gemeinsam auftreten, gelten im statischen Zustand - je Greiferbacke.

Das Moment M_y darf zusätzlich zu dem durch die Greifkraft erzeugten Moment wirken.

The specified permissible torques and the force given below may occur together, apply in the static condition - per gripper jaw.

The torque M_y may be in addition to the torque generated by the gripping force.

9.2 KRÄFTE, MOMENTE, GREIFKRAFTDIAGRAMM ASGP-160

9.2 FORCES, TORQUES, GRIPPING DIAGRAM ASGP-160

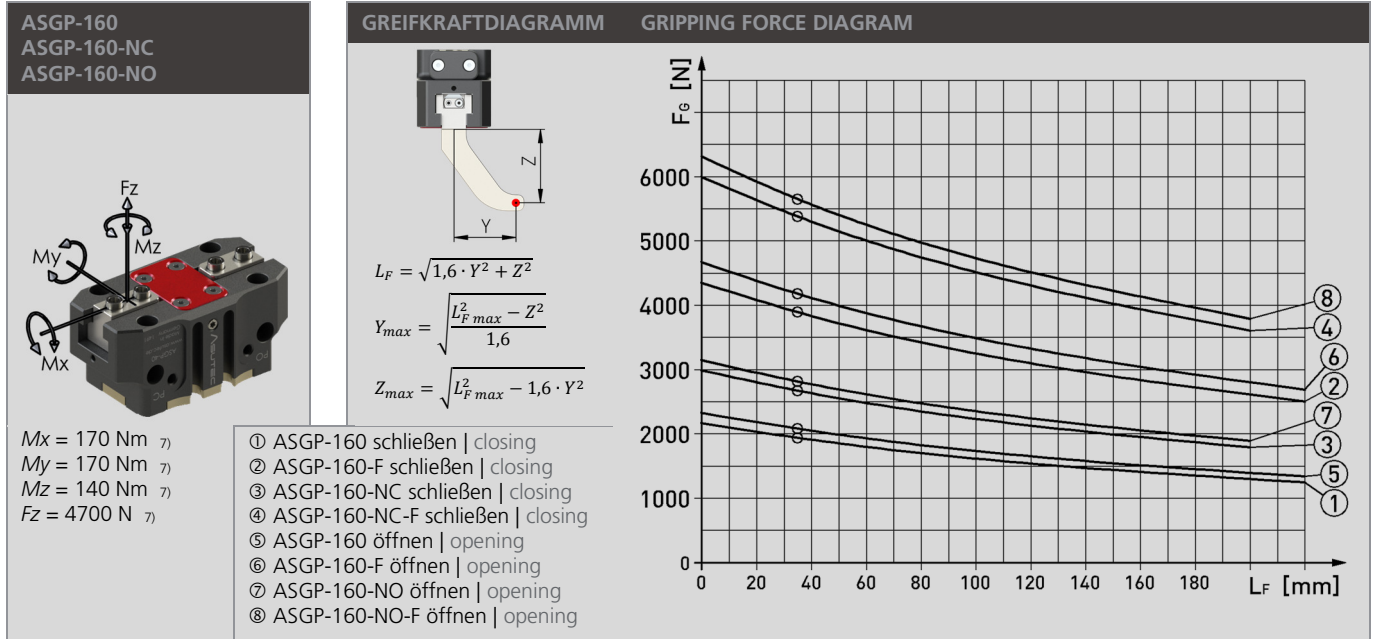

9.3 ABMESSUNGEN ASGP-160

9.3 DIMENSIONS ASGP-160

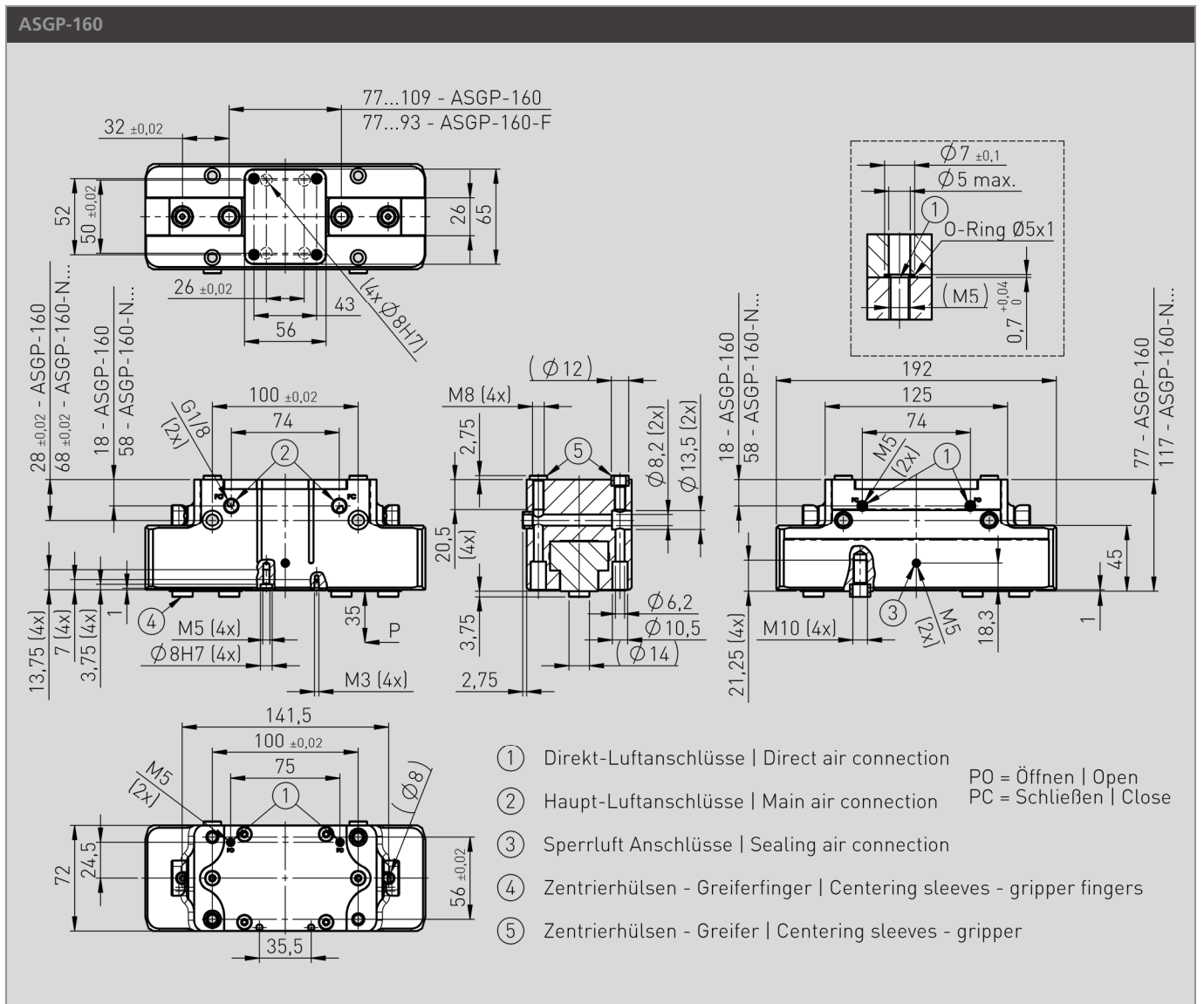



Technische Änderungen vorbehalten. Alle Angaben ohne Gewähr. Alle Rechte liegen bei der ASUTEC GmbH.
Subject to technical modifications. No responsibility is accepted for the accuracy of this information. All rights are reserved by ASUTEC GmbH.

10 ASGP-200

10 ASGP-200

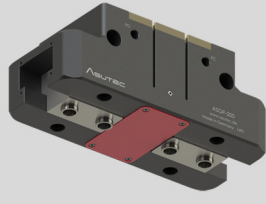
 10.1 TECHNISCHE DATEN
 TECHNICAL DATA

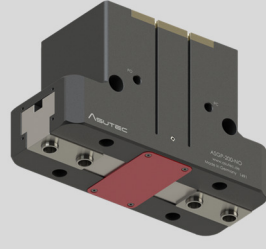
	 ASGP-200 ASGP-200-F ASGP-200-N	 ASGP-200-NC ASGP-200-NC-F ASGP-200-NC-N	 ASGP-200-NO ASGP-200-NO-F ASGP-200-NO-N	
Integrierte Feder Integrated spring	Keine Feder No spring		Feder zum Schließen des Greifers Spring for closing the gripper	Feder zum Öffnen des Greifers Spring for opening the gripper
Hub je Backe Stroke per jaw	$s = 25 \text{ mm}$	$s = 14 \text{ mm}$ $s = 21 \text{ mm}$	$s = 25 \text{ mm}$ $s = 21 \text{ mm}$	$s = 25 \text{ mm}$ $s = 14 \text{ mm}$ $s = 21 \text{ mm}$
Greifkraft Schließen (6 bar) ¹⁾ Gripping force closing (6 bar) ¹⁾	$F_{Gc} = 2940 \text{ N}$	$F_{Gc} = 5470 \text{ N}$ $F_{Gc} = 3590 \text{ N}$	$F_{Gc} = 3930 \text{ N}$ $F_{Gc} = 4800 \text{ N}$	-
Greifkraft Öffnen (6 bar) ¹⁾ Gripping force opening (6 bar) ¹⁾	$F_{Go} = 3100 \text{ N}$ $F_{Go} = 3780 \text{ N}$	-	-	$F_{Go} = 4090 \text{ N}$ $F_{Go} = 7630 \text{ N}$ $F_{Go} = 5000 \text{ N}$
Greifkraft durch Feder ¹⁾ Gripping force by spring ¹⁾	-	$F_{Gs} = 990 \text{ N}$ $F_{Gs} = 1220 \text{ N}$	$F_{Gs} = 1880 \text{ N}$ $F_{Gs} = 1220 \text{ N}$	$F_{Gs} = 990 \text{ N}$ $F_{Gs} = 1880 \text{ N}$ $F_{Gs} = 1220 \text{ N}$
Betriebsdruck ²⁾ Operating pressure ²⁾	$p_{min} = 3 \text{ bar}$ $p_{max} = 8 \text{ bar}$	$p_{min} = 4 \text{ bar}$ $p_{max} = 8 \text{ bar}$	$p_{min} = 4 \text{ bar}$ $p_{max} = 8 \text{ bar}$	$p_{min} = 4 \text{ bar}$ $p_{max} = 8 \text{ bar}$
Zylindervolumen Doppelhub ³⁾ Cylinder volume - double stroke ³⁾	$V = 405 \text{ cm}^3$	$V = 570 \text{ cm}^3$	$V = 570 \text{ cm}^3$	$V = 650 \text{ cm}^3$
Betriebstemperatur Operating temperature	$T_{min} = 5^\circ\text{C}$ $T_{max} = 80^\circ\text{C}$	$T_{min} = 5^\circ\text{C}$ $T_{max} = 80^\circ\text{C}$	$T_{min} = 5^\circ\text{C}$ $T_{max} = 80^\circ\text{C}$	$T_{min} = 5^\circ\text{C}$ $T_{max} = 80^\circ\text{C}$
Zeit zum Öffnen / Schließen ⁴⁾ Time for opening / closing ⁴⁾	$t_o = 1,2 \text{ s}$ $t_c = 1,2 \text{ s}$	$t_o = 1,5 \text{ s}$ $t_c = 1,0 \text{ s}$	$t_o = 1,5 \text{ s}$ $t_c = 1,0 \text{ s}$	$t_o = 1,0 \text{ s}$ $t_c = 1,5 \text{ s}$
Wiederholgenauigkeit +/- ⁵⁾ Repeatability +/- ⁵⁾	0,02 mm	0,02 mm	0,02 mm	0,05 mm
Maximale Länge der Greiffinger Max. length of gripper fingers	$L_{Fmax} = 280 \text{ mm}$	$L_{Fmax} = 230 \text{ mm}$	$L_{Fmax} = 230 \text{ mm}$	$L_{Fmax} = 230 \text{ mm}$
Zulässige Masse je Greiffinger Permitted mass per gripper finger	$m_f = 6500 \text{ g}$	$m_f = 6500 \text{ g}$	$m_f = 6500 \text{ g}$	$m_f = 6500 \text{ g}$
Gewicht des Greifers ⁶⁾ Weight of the gripper ⁶⁾	$m = 5220 \text{ g}$	$m = 6970 \text{ g}$	$m = 6970 \text{ g}$	$m = 6700 \text{ g}$

- Die angegebene Greifkraft beim Schließen und beim Öffnen basiert bei der Baugröße ASGP-200 auf einem Greifabstand $L = 50 \text{ mm}$ (siehe Bild und Diagramm unterhalb).
Alle angegebenen Greifkräfte sind die Summen jener Einzelkräfte, die auf die Greiffinger wirken.
The specified gripping force for closing and opening is based on a gripping distance $L = 50 \text{ mm}$ for gripper size ASGP-200 (see picture and diagram below).
All specified gripping forces are the sums of those individual forces acting on the gripper fingers.
- Der Nennbetriebsdruck beträgt 6 bar.
The Nominal operating pressure is 6 bar (87 PSI)
- Der angegebene Wert bezieht sich auf den Greifer. Der Luftverbrauch wird besonders bei kleinen Greifern maßgeblich von dem Querschnitt und der Länge der Druckluftzuleitung beeinflusst.
The stated value refers to the gripper itself. The air consumption is affected especially in small grippers significantly from the cross-section and the length of the compressed air supply line.
- Diese Zeit bezieht sich auf die Bewegung der Greiferbacken. Sonstige Zeiten wie Ventilschaltzeiten, Schlauchbefüllungszeiten oder Reaktionszeiten der Steuerung sind nicht berücksichtigt.
This time refers to the movement of the gripper jaws. Other times like Valve switching times, hose filling times or reaction times of the controller are not included.
- Dieser Wert definiert die Streuung der Greiferbacken-Endlagenstellungen unter konstanten Bedingungen bei 100 aufeinanderfolgenden Hübren in Bewegungsrichtung der Greiferbacken.
This value defines the scattering of the gripper jaws end positions under constant conditions with 100 consecutive strokes in the direction of movement of the gripper jaws.
- Das angegebene Gewicht bezieht sich auf den Greifer mit Zentrierhülsen, ohne Befestigungsschrauben.
The stated weight refers to the gripper with centering sleeves, without mounting screws.
- Die nachfolgend angegebenen zulässigen Momente und die Kraft F_z , dürfen gemeinsam auftreten, gelten im statischen Zustand - je Greiferbacke.
Das Moment M_y darf zusätzlich zu dem durch die Greifkraft erzeugten Moment wirken.
The specified permissible torques and the force given below may occur together, apply in the static condition - per gripper jaw.
The torque M_y may be in addition to the torque generated by the gripping force.

10.2 KRÄFTE, MOMENTE, GREIFKRAFTDIAGRAMM ASGP-200 10.2 FORCES, TORQUES, GRIPPING DIAGRAM ASGP-200

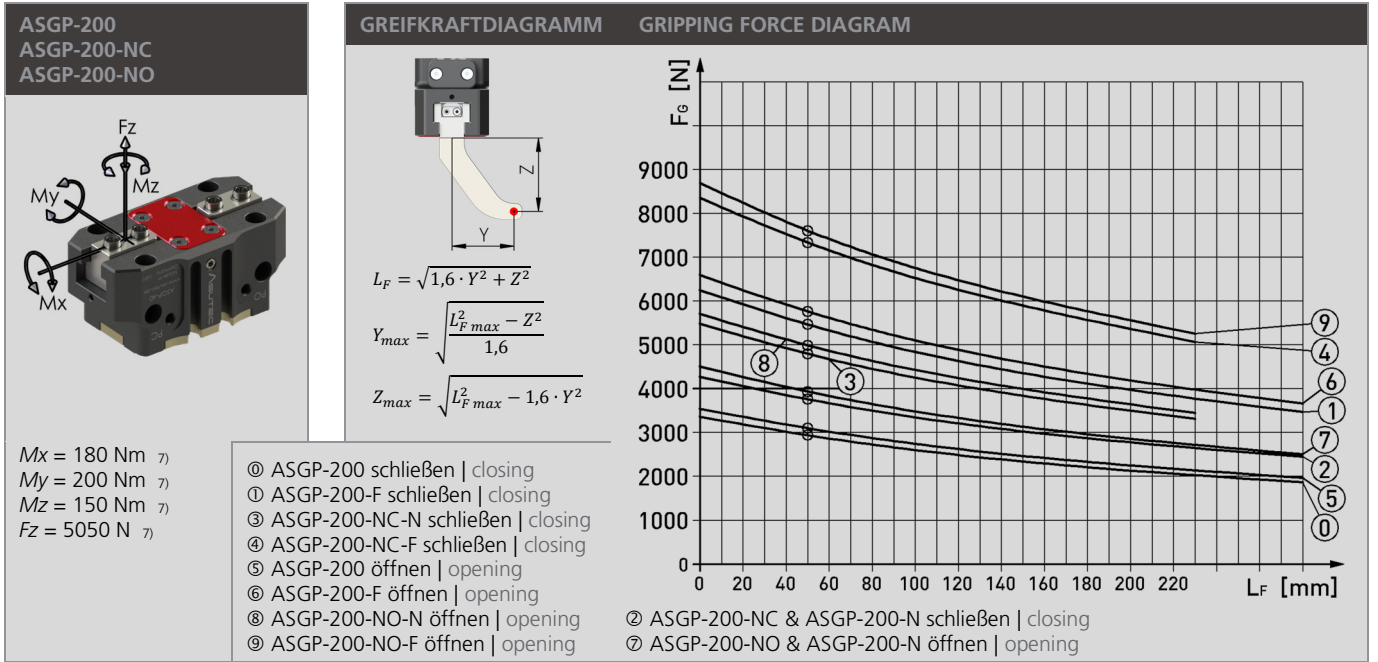

10.3 ABMESSUNGEN ASGP-200

10.3 DIMENSIONS ASGP-200

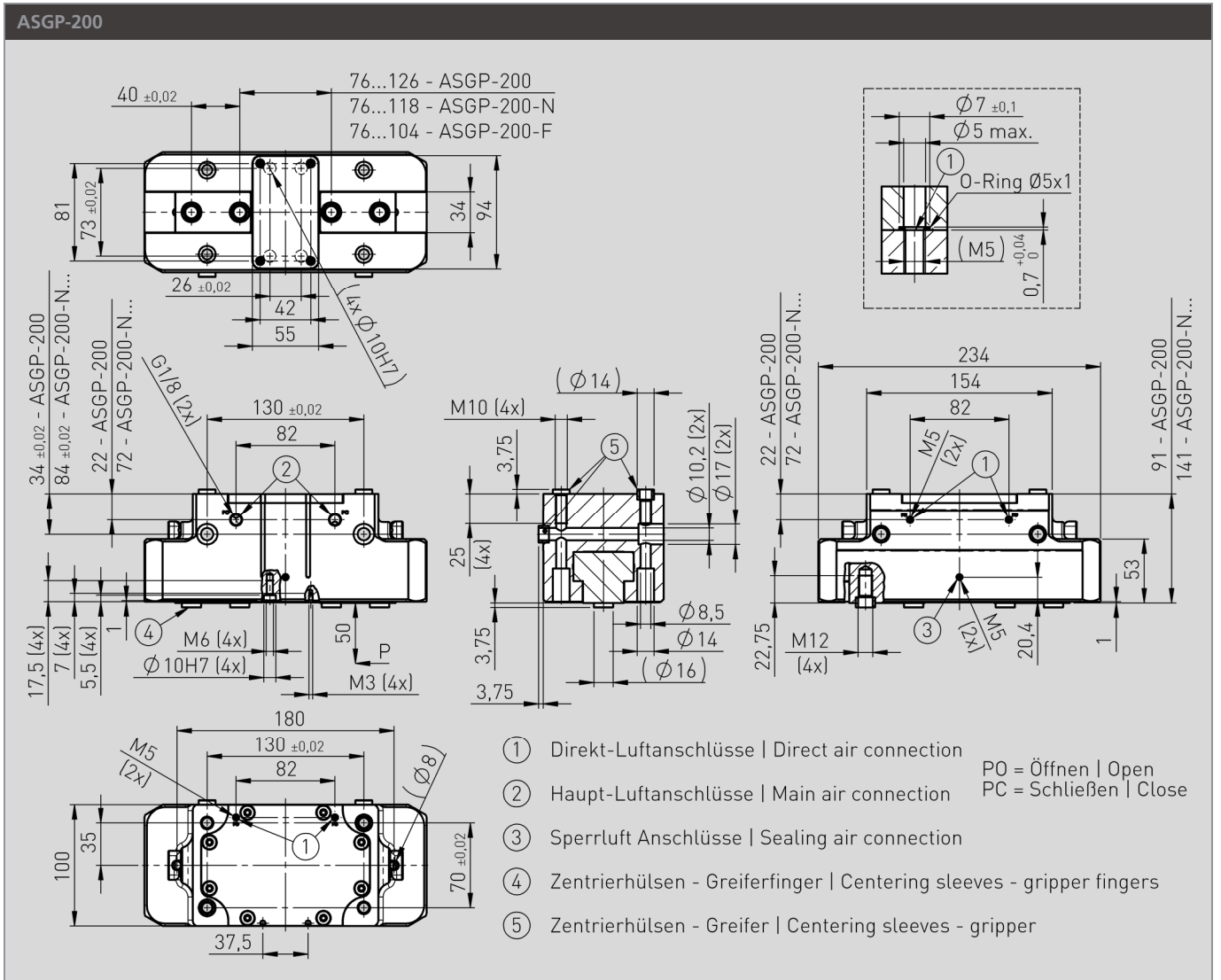

Technische Änderungen vorbehalten. Alle Angaben ohne Gewähr. Alle Rechte liegen bei der ASUTEC GmbH.
Subject to technical modifications. No responsibility is accepted for the accuracy of this information. All rights are reserved by ASUTEC GmbH.

11 LIEFERUMFANG UND ZUBEHÖR

11 SCOPE OF SUPPLY AND ACCESSORIES

Im Lieferumfang enthalten ist folgendes Zubehör:

- Befestigungsschrauben für die Montage des Greifers von der Seite oder von oben
- 4 Zentrierhülsen für Greiffinger
- 2 Zentrierhülsen für den Anbau des Greifers
- Verschlusschrauben, für Hauptluftanschluss
- O-Ringe, für Direktluftanschluss

Weiteres Zubehör ist frei wählbar und den Umgebungsbedingungen anzupassen.

Asutec bietet ein umfangreiches Zubehör-Sortiment

Alle mitgelieferten Zubehörteile werden auf Kundenwunsch montiert.

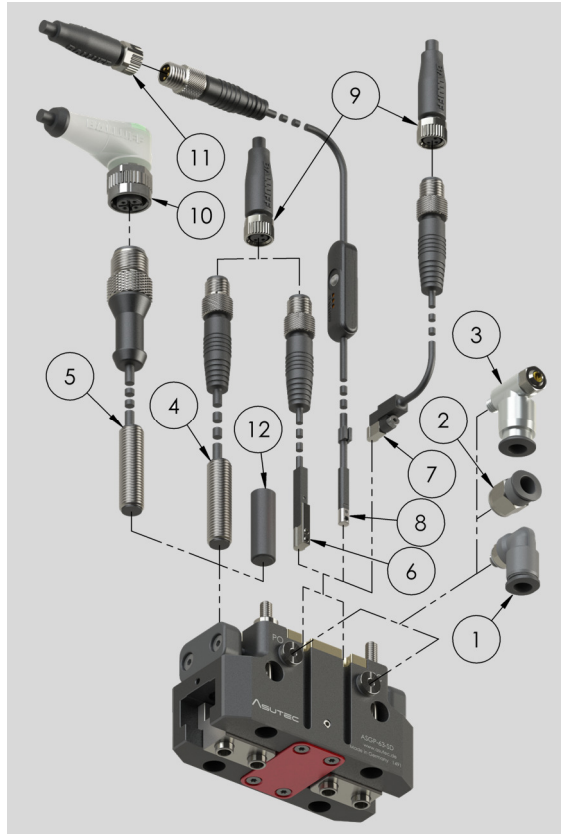

Included in delivery is the following accessories:

- Mounting screws for mounting the gripper from the side or at the top
- 4 Centering sleeves for gripper fingers
- 2 Centering sleeves for Attachment of the gripper
- Screw plugs, for main air connection
- O-rings, for direct air connection

Other accessories are freely selectable according to your environmental conditions.

Asutec offers a wide range of accessories.

All supplied accessories are mounted on customer request.

Pos. Nr.	ASUTEC Nr.	Benennung
1	14010070 14010004 14010008	Luftanschluss, L-Form M3, Ø4 mm (ASGP-40) M5, Ø6 mm (ASGP-50 – ASGP-80) G1/8, Ø6 mm (ab ASGP-100)
2	14010068 14010009 14010020	Luftanschluss, gerade Form M3, Ø4 mm (ASGP-40) M5, Ø6 mm (ASGP-50 – ASGP-80) G1/8, Ø6 mm (ab ASGP-100)
3	14010062 14010048 14010024	Abluftdrossel M3, Ø3 mm (ASGP-40) M5, Ø6 mm (ASGP-50 – ASGP-80) G1/8, Ø6 mm (ab ASGP-100)
4	15000045	Induktiver Sensor M8x1, L = 30 mm Sn = 1,5 mm, 0,3 m Kabel M8x1 Stecker
5	15000033	Induktiver Sensor M8x1, L = 30 mm Sn = 1,5 mm, 0,3 m Kabel M12x1 Stecker
6	15000034	C-Nut Sensor + Haltewinkel längs in Nut einbaubar 0,3 m Kabel, M8x1 Stecker, PNP
7	15000035	C-Nut Sensor + Haltewinkel Hochkant in Nut einbaubar 0,3 m Kabel, M8x1 Stecker, PNP
8	15000038	C-Nut Sensor + Haltewinkel 8 Schaltepunkte teachbar IO-Link mit M8x1 Stecker 4-polig 0,3 m Kabel, PNP
9	15010000	Steckverbinder, gerade 3-polig, M8x1, Kabellänge 5 m
10	15010001	Steckverbinder, gewinkelt M12x1, 5 m Kabel
11	15010009	Steckverbinder, gerade, M8x1 4-polig - A-codiert, Kabellänge 5 m
12	69200896	Dichtbolzen - Sensorbohrung Ø8 mm

Pos. No.	ASUTEC No.	Description
1	14010070 14010004 14010008	Push-in L-fitting M3, Ø4 mm (ASGP-40) M5, Ø6 mm (ASGP-50 – ASGP-80) G1/8, Ø6 mm (from size ASGP-100)
2	14010068 14010009 14010020	Push-in fitting M3, Ø4 mm (ASGP-40) M5, Ø6 mm (ASGP-50 – ASGP-80) G1/8, Ø6 mm (from size ASGP-100)
3	14010062 14010048 14010024	Push-in fitting M3, Ø3 mm (ASGP-40) M5, Ø6 mm (ASGP-50 – ASGP-80) G1/8, Ø6 mm (from size ASGP-100)
4	15000045	Inductive sensor M8x1, L = 30 mm Sn = 1,5 mm, 0,3 m cable M8x1 connector
5	15000033	Inductive sensor M8x1, L = 30 mm Sn = 1,5 mm, 0,3 m cable M12x1 connector
6	15000034	C-slot sensor + mounting bracket, longitudinally installable in groove, 0,3 m cable, M8x1 connector, PNP
7	15000035	C-slot sensor + mounting bracket vertically mountable in groove 0,3 m cable, M8x1 connector, PNP
8	15000038	C-slot sensor + mounting bracket, 8 switchpoints teachable IO-Link with M8x1 connector 4-pole 0,3 m cable, PNP
9	15010000	Plug connector, straight 3-pole, M8x1, cable length 5 m
10	15010001	Plug connector, angled, M12x1, cable length 5 m
11	15010009	Plug connector, straight, M8x1 4-pole - A-coded, cable length 5 m
12	69200896	Cover bolt – sensor hole Ø8 mm

Technische Änderungen vorbehalten. Alle Angaben ohne Gewähr. Alle Rechte liegen bei der ASUTEC GmbH.
Subject to technical modifications. No responsibility is accepted for the accuracy of this information. All rights are reserved by ASUTEC GmbH.

12 STAUBDICHTABDECKUNGEN

12 DUSTPROOF COVERS

ALLE BAUGRÖßEN

ALL SIZES

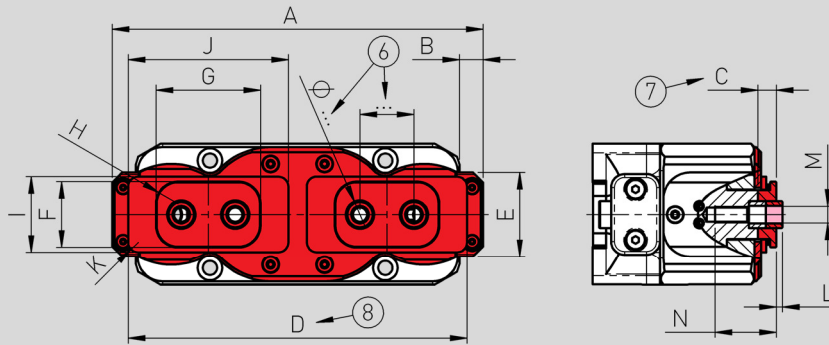

- ⑥ Maße gleich wie bei der Grundversion | Dimensions same as in the basic version
- ⑦ Erhöhung mit Staubdichtversion | Enlargement with dustproof version
- ⑧ Ab Baugröße 63 wird bei geöffneten Greifer $D > A$ → Abdeckungen ragen seitlich hinaus
From size 63, the dimension $D > A$ when the gripper is open → covers protrude laterally

	ASGP-40	ASGP-50	ASGP-63	ASGP-80	ASGP-100	ASGP-125	ASGP-160	ASGP-200	
A	60 mm	77 mm	88 mm	110 mm	137 mm	166 mm	206 mm	248 mm	
B	5 mm	6 mm	6 mm	7 mm	8,5 mm	7,5 mm	7 mm	7 mm	
C	4 mm	4,5 mm	5,5 mm	5,5 mm	6,5 mm	6,5 mm	8,5 mm	8,5 mm	
D	-	54 ... 59	68,5 ... 76,5	79,5 ... 91,5	100,5...116,5	126 ... 146	155 ... 181	197,5...229,5	230 ... 280
	-F	-	70,5 ... 74,5	79,5 ... 85,5	100,5...108,5	126 ... 136	155 ... 167	197,5...213,5	230 ... 258
	-N	-	-	-	-	-	-	-	230 ... 272
E	16,7 mm	21 mm	25 mm	25 mm	33 mm	42,5 mm	52,5 mm	63 mm	
F	10 mm	13 mm	17 mm	19,5 mm	23 mm	24,5 mm	33,5 mm	42 mm	
G	17 mm	21 mm	26 mm	31 mm	37 mm	45,5 mm	57,5 mm	67 mm	
H	4,75	5,5 mm	6,5 mm	6,5 mm	7,5 mm	11,25 mm	15,75 mm	20 mm	
I	12 mm	14 mm	18 mm	22,5 mm	23 mm	30 mm	33,5 mm	45 mm	
J	24,5 mm	31 mm	38 mm	47,5 mm	59 mm	70 mm	88,5 mm	114 mm	
K	3,5 mm	3,5 mm	3 mm	3 mm	3 mm	5 mm	5 mm	5 mm	
L	1,65 mm	1,8 mm	1,85 mm	1,85 mm	2,75 mm	2,75 mm	3,75 mm	3,75 mm	
M	M2,5	M3	M4	M5	M6	M6	M10	M12	
N	11 mm	13,1 mm	15,9 mm	18,1 mm	21,7 mm	23,7 mm	29,7 mm	31,2 mm	
Gewicht Weight	+ 17 g	+ 32 g	+ 59 g	+ 84 g	+147 g	+ 195 g	+ 346 g	+ 530 g	